

**Руководство по эксплуатации**

Гарантийный талон

# MANYA

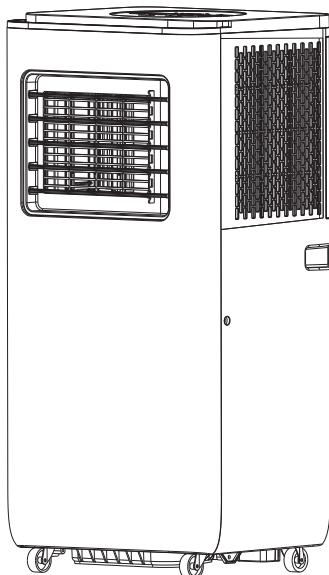



# **Мобильный кондиционер**

**PAC071-CH22E**

**PAC091-CH22E**

Поздравляем Вас с приобретением бытовой техники бренда Manya!

Мы надеемся, что качество ее работы доставит Вам удовольствие.

Пожалуйста, внимательно прочитайте данное руководство перед установкой и эксплуатацией устройства. Позаботьтесь о сохранности настоящего руководства и используйте его в качестве справочного материала при дальнейшей эксплуатации изделия.

# Содержание

Меры безопасности	6
Описание прибора	10
Панель управления	12
Управление прибором	13
Режимы работы	13
Пульт дистанционного управления	15
Установка прибора	17
Чистка и уход	20
Возможные неисправности	21
Транспортировка и хранение	25
Гарантия и ремонт	26
Гарантийный талон	27

# Меры безопасности

**Внимание:** соблюдайте перечисленные меры безопасности при использовании прибора.

## Меры безопасности

1. Если поврежден кабель питания, он должен быть заменен производителем или авторизованной сервисной службой или другим квалифицированным специалистом, во избежание серьезных травм.
2. Кондиционер должен быть установлен с соблюдением существующих местных норм и правил эксплуатации электрических сетей.
3. После установки кондиционера электрическая вилка должна находиться в доступном месте.
4. Неисправные батарейки пульта должны быть заменены.
5. Производитель оставляет за собой право без предварительного уведомления покупателя вносить изменения в конструкцию,

комплектацию или технологию изготовления изделия с целью улучшения его свойств.

## Инструкции по безопасности

**Внимание:** В данном приборе используется легковоспламеняющийся хладагент. Если хладагент протекает и подвергается воздействию внешнего источника возгорания, существует риск возгорания. При эксплуатации необходимо соблюдать основные меры безопасности чтобы избежать ожогов, поражения электрическим током, пожара, вреда здоровью, воздействия утечки хладагента.

1. Используйте изделие только по его прямому назначению, как описано в данной инструкции.
2. Прибор предназначен для охлаждения, осушения, вентиляции и обогрева (в зависимости от модели) воздуха в бытовых помещениях.
3. Устройство не предназначено для использования лицами с ограниченными способностями, кроме случаев, когда над ними осуществляется

контроль другими лицами, ответственными за их безопасность.

**Внимание:** Позволяйте детям использовать устройство без вашего присмотра только в том случае, если им даны достаточные инструкции, и вы убедились, что они осознали опасность неправильной эксплуатации и могут пользоваться устройством, соблюдая меры безопасности.

4. Данное оборудование предназначено для использования только в помещении. Во избежание поражения электрическим током не подвергайте оборудование, шнур питания или вилку воздействию воды или других жидкостей.
5. Вилка должна включаться в соответствующую розетку, установленную и заземленную в соответствии с местными нормами и правилами. Ненадлежащее подключение провода заземления может вызвать поражение электрическим током. Если вы не уверены в надежности заземления, проконсультируйтесь с квалифицированным электриком.
6. Не вносите изменения в конструкцию устройства, панель управления или устройство

вилки, идущей в комплекте с оборудованием, если она не подходит к розетке. Не пользуйтесь переходниками и удлинителями. Обратитесь к специалисту для установки соответствующей розетки.

7. При установке оборудования убедитесь, что шнур питания не согнут и не передавлен.
8. Не пользуйтесь изделием, если поврежден сетевой шнур или вилка, если изделие функционирует неправильно или, если оно повреждено или падало. Во избежание опасности, поврежденный сетевой шнур следует заменить. Не пытайтесь самостоятельно отремонтировать устройство, обратитесь в авторизованный сервисный центр. Утилизируйте упаковочные материалы в соответствии с правилами утилизации.
9. Не используйте хладагент, отличный от указанного (R410A) для дозаправки или перезаправки изделия. В противном случае в контуре охлаждения может образоваться недопустимо высокое давление, что может привести к неисправности или взрыву изделия.

10. Техническое обслуживание и ремонт кондиционера, работающего на хладагенте R410A должны осуществляться после проверки устройства на безопасность, чтобы минимизировать риски возникновения опасных инцидентов.
11. Перед установкой кондиционера убедитесь, что параметры местной электрической сети соответствуют параметрам, указанным на табличке с техническими данными прибора.
12. Не устанавливайте кондиционер в следующих местах:
- Вблизи источников открытого пламени;
  - В местах, где возможно попадание брызг воды или других жидкостей на кондиционер;
  - В местах, воздействия прямых солнечных лучей;
  - Вблизи ванных и душевых комнат и плавательных бассейнов;
  - Не подключайте и не отключайте кондиционер от электрической сети, вынимая вилку из розетки, используйте кнопку ВКЛ/ВЫКЛ.
13. Не храните бензин и другие летучие и легковоспламеняющиеся жидкости вблизи кондиционера — это очень опасно!
14. Кондиционер не даёт притока свежего воздуха! Чаще проветривайте помещение, особенно если в помещении работают приборы на жидком топливе, которые снижают количество кислорода в воздухе.
15. Не засовывайте посторонние предметы в воздухозаборные и выпускные решетки кондиционера. Это опасно, так как вентилятор вращается с высокой скоростью.
16. Для обеспечения надежной работы кондиционера не наклоняйте его.
17. Прежде чем приступить к чистке кондиционера, извлеките вилку из розетки.
18. Перед перемещением или обслуживанием кондиционера всегда отключайте его от сети питания.



19. Во избежание перегрева не закрывайте работающий кондиционер.
20. Храните упаковочные материалы (картон, пластик и т.д.) в недоступном для детей месте, поскольку они могут представлять опасность для детей.
21. Держите устройство на расстоянии не менее 1 метра от телевизора или радио, чтобы избежать электромагнитных помех.
22. Не подвергайте устройство воздействию прямых солнечных лучей во избежание выцветания цвета поверхности.
23. Не наклоняйте устройство более чем на 35° и не переворачивайте его во время транспортировки.
24. Установите устройство на ровную поверхность с наклоном менее 5°.
25. Устройство работает более эффективно в помещения определенного размера (см. Характеристики).
26. Опорожните дренажный поддон для конденсата перед помещением устройства на хранение, чтобы продлить срок службы устройства.
27. Не используйте химические растворители для очистки поверхности устройства, чтобы не поцарапать и не повредить поверхность.
28. Обязательно отключите питание перед разборкой или установкой ограждения воздухозаборника.
29. Пожалуйста, слейте воду из резервуара для воды, если вы хотите переместить устройство.
30. Батарея должна быть извлечена из прибора перед его утилизацией. Ее следует безопасно утилизировать. Вилку необходимо вынуть перед очисткой или техническим обслуживанием прибора.

# Описание прибора

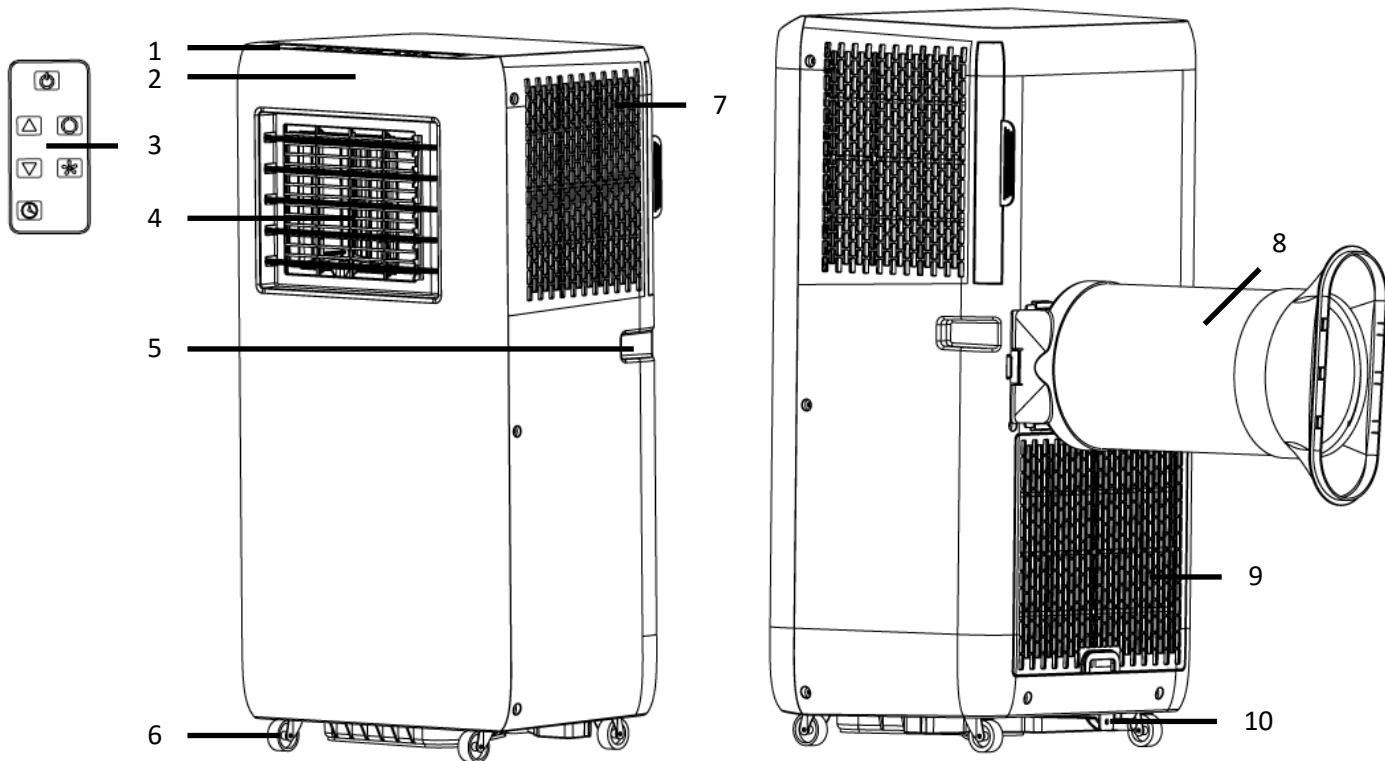



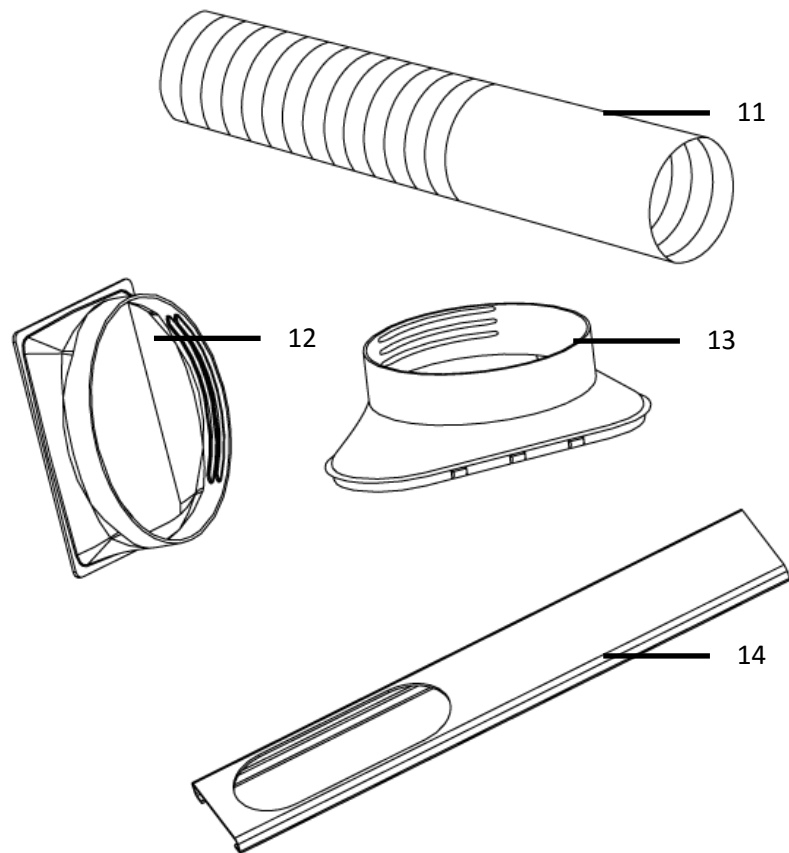



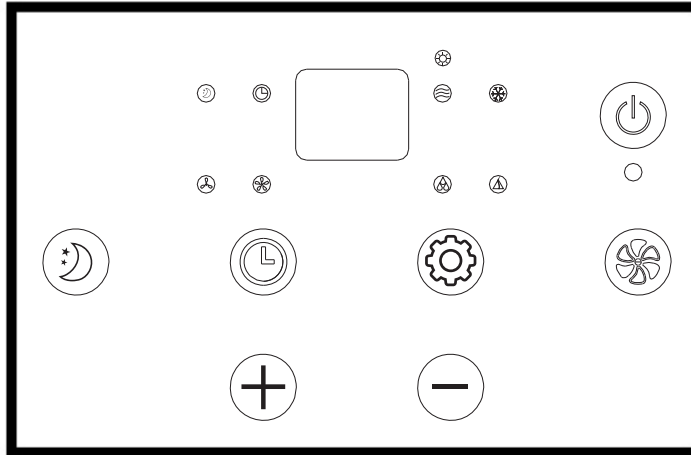

1. Панель управления
2. Приемник сигнала
3. Пульт дистанционного управления
4. Выход холодного воздуха
5. Ручки
6. Колеса для перемещения
7. Верхний воздухозаборник
8. Выход горячего воздуха
9. Нижний воздухозаборник
10. Нижнее дренажное отверстие
11. Выпускной воздуховод
12. Выпускное сопло
13. Переходник для перегородки
14. Перегородка



# Панель управления



-  Кнопка вкл/выкл
-  Кнопка скорости
-  Кнопка увеличения температуры/времени
-  Кнопка таймер
-  Кнопка режима
-  Кнопка уменьшения температуры/времени
-  Кнопка ночной режим
-  Индикаторы скорости вентилятора
-  Индикаторы режима работы: Автоматический/ Охлаждение/ Осушение/Вентиляция/Обогрев

# Управление прибором

## 1. Включение прибора

Нажмите кнопку  и прибор включится, при этом дисплей отобразит комнатную температуру

## 2. Выбор режима работы

Нажмите кнопку  для переключения режима. Режимы переключаются в следующей последовательности: Авто - Охлаждение - Сушение - Вентиляция - Обогрев

## 3. Выбор температуры

Нажмите кнопку  для увеличения температур и кнопку  для уменьшения температуры. Температуру можно регулировать в диапазоне 15-31 С с шагом 1 °С

## 4. Установка таймера

Нажмите кнопку  для установки времени через которое прибор отключится. С помощью кнопок  и  задайте нужное время

## 5. Установка ночного режима

Нажмите кнопку  для перехода в ночной режим

# Описание режимов работы

## 1. Автоматический режим

При работе в автоматическом режиме, температурный режим в помещении определяется датчиком, если температура больше 24 °С, то прибор работает в режиме охлаждения, если температура в помещении ниже 24 °С прибор переходит в режим вентиляции без охлаждения

## 2. Режим осушения

Верхний центробежный вентилятор будет работать на низкой скорости, и скорость невозможно отрегулировать. Компрессор и нижний центробежный вентилятор остановятся через 8 минут, затем снова заработают через 6 минут. Устройство использует режим осушения при постоянной температуре, и регулировка температуры неэффективна.

### 3. Режим охлаждения ❄️

В режиме охлаждения компрессор прибора будет работать до тех пор, пока температура не достигнет заданного значения, как только температура будет достигнута, прибор отключит компрессор и перейдет в режим вентиляции.

Как только датчик зарегистрирует повышение температуры выше заданного значения, прибор снова включит компрессор и перейдет в режим охлаждения

### 4. Режим вентиляции ≡

В режиме вентиляции компрессор прибора не работает, работает только вентилятор

### 5. Ночной режим 🌙

Во время работы в ночном режиме внутренний вентилятор автоматически переключается на слабый обдув а установленная скорость обдува не регулируется; пользователь может установить скорость обдува, и индикация изменится, но фактическая скорость обдува будет низкой. После выхода из спящего режима пользователь устанавливает скорость обдува в ручную.

Через 1 час заданная температура повысится на 1 °C ; Еще через час заданная температура повысится на 1 °C ; Затем прибор работает еще 4 часа (заданная температура не изменится в течение 4 часов) и выключится в общей сложности через 6 часов

### 6. Обогрев 🔥

В режиме обогрева компрессор прибора будет работать до тех пор, пока температура не достигнет заданного значения, как только температура будет достигнута, прибор отключит компрессор и перейдет в режим вентиляции.

Как только датчик зарегистрирует понижение температуры ниже заданного значения, прибор снова включит компрессор и перейдет в режим обогрева

## Пульт дистанционного управления

Кнопка **POWER** 

Нажмите эту кнопку, чтобы включить или отключить прибор.

Кнопка **MODE** 

Нажмите эту кнопку, чтобы выбрать режим работы.

Кнопка **SPEED** 

Нажмите эту кнопку для выбора скорости вращения вентилятора.

Кнопки  и 

Используются для регулировки температуры и таймера.

Кнопка **TIMER** 

Используется для установки автоматического выключения по времени.



## Установка батареек

1. Надавите на рычажок и сдвиньте крышку, чтобы открыть пульт.

**Внимание:** Убедитесь, что открываете в нужном направлении.

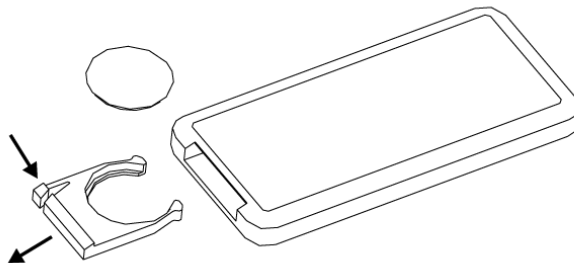

2. Снимите изолирующую пленку с батареек.
3. Вставьте батарейку в правильном направлении. (Анод и катод батареек должны соответствовать знакам «+» и «-» на пульте дистанционного управления.)
4. Наденьте заднюю крышку.

**Внимание:** Не используйте новые батарейки вместе со старыми.

**Внимание:** При длительном неиспользовании выньте батарейки.

**Внимание:** Во избежание загрязнения окружающей среды извлекайте использованные батареи и утилизируйте их безопасным и надлежащим образом.

---

## Использование пульта

Для управления кондиционером направьте пульт дистанционного управления на приемник сигнала.

Пульт дистанционного управления будет управлять кондиционером на расстоянии до 5 м.

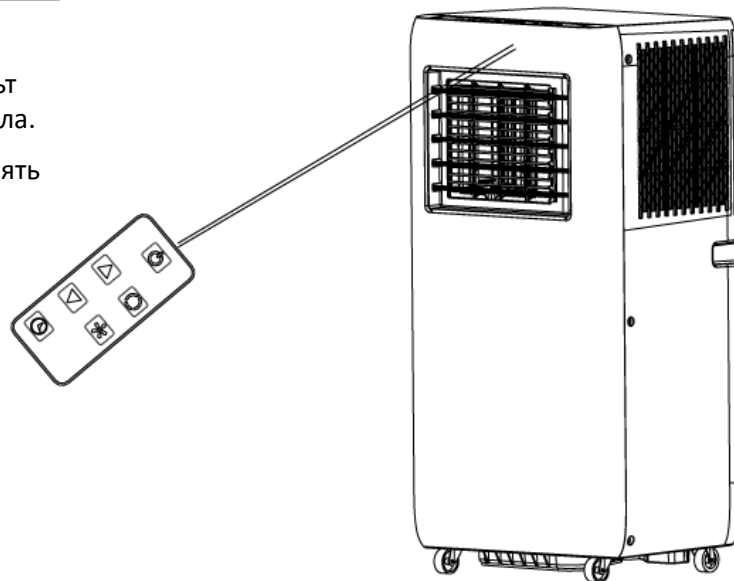



# Использование прибора

## Рабочие параметры

Защитное устройство может сработать и остановить устройство в перечисленных ниже случаях:

Охлаждение	Температура воздуха в помещении выше 43°C
	Температура в помещении ниже 15°C
Осушение	Температура в помещении ниже 15°C
Нагрев	Температура в помещении выше 31

Если кондиционер работает в режиме **COOL** / **ОХЛАЖДЕНИЕ** или **DEHUM** / **ОСУШЕНИЕ** с открытой дверью или окном в течение длительного времени при относительной влажности выше 80%, из выходного отверстия может капать конденсат.

# Установка прибора

1. Распакуйте и удалите все упаковочные материалы.
2. Для установки кондиционера выберите просторное место, со свободным доступом воздуха к устройству.
3. Расстояние от кондиционера до стен и других предметов должно быть не менее 60 см.
4. Не устанавливайте кондиционер в помещениях с высокой влажностью.
5. Обеспечьте свободный доступ к розетке.

## Меры предосторожности

Во время режимов охлаждения и осушение, интервал между отключением и повторным включением кондиционера должен быть не менее 3 минут.

Источник питания должен соответствовать электрическим правилам и нормам.

Не подключайте кондиционер в одну розетку с другими приборами.

## Монтаж выбросного воздуховода горячего воздуха

1. Удлините воздуховод для отвода воздуха, вытянув два конца воздуховода.



2. Ввинтите выпускной воздуховод в выпускное сопло.

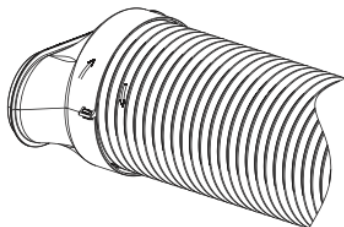

3. Вставьте оба конца выбросного воздуховода в соединитель и выпускное сопло и зафиксируйте.

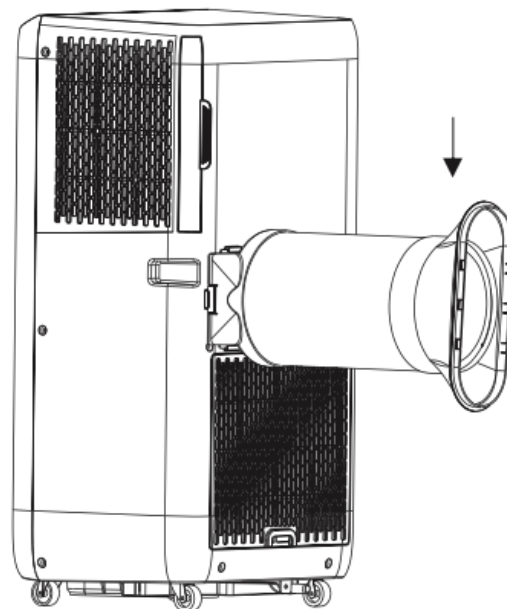

4. Закрепите соединитель на заднем выпускном отверстии кондиционера.

5. Вставьте выпускное сопло в оконный проем или в заранее подготовленное отверстие в стене. Для этого соберите две части перегородки и закрепите ее под нужный размер.

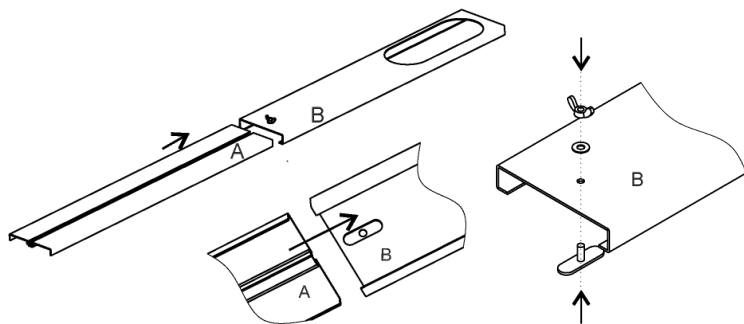

**Внимание:** Для обеспечения правильной работы не перекручивайте и не перегибайте шланг. Убедитесь, что вокруг отверстия для выхода воздуха из выпускного шланга нет препятствий (в пределах 60 см) для правильной работы вытяжной системы.

## Чистка и уход

Перед проведением чистки необходимо выключить устройство и извлечь вилку из розетки питания.

Не используйте бензин или другие химические вещества для очистки.

При чистке не лейте на кондиционер воду из крана и шланга.

### Поверхность кондиционера

Наружную поверхность кондиционера протирайте тканью, смоченной в нейтральном растворе, удаляя остатки влаги сухой салфеткой.

## Воздушный фильтр

Если кондиционер работает в сильно запыленном помещении, чистку фильтра следует проводить каждые две недели

---

### Извлечение воздушного фильтра

Откройте решетку воздухозаборного отверстия, и выньте воздушный фильтр.

---

### Чистка фильтра

Сначала аккуратно почистите фильтр с помощью пылесоса. Затем осторожно опустите фильтр в теплую воду (с температурой около 40 °C) с мягким моющим средством, прополощите его и просушите, не подвергая воздействию солнечных лучей

---

### Установка фильтра

Аккуратно вставьте фильтры в отведенные для них отсеки, закройте воздушные решетки.

## Перед обращением в сервисный центр

В случае возникновения проблем с эксплуатацией или обнаружения неисправностей, обратитесь к способам их устранения, указанным в таблице.

Неисправность	Причина	Способ устранения
Кондиционер не работает	<ol style="list-style-type: none"><li>1. Не нажата кнопка <b>POWER</b>.</li><li>2. Нет электропитания, вилка вставлена неправильно.</li><li>3. Мигает индикатор заполнения емкости.</li><li>4. Сработал предохранитель.</li><li>5. Батарейки в пульте дистанционного управления разряжены.</li></ol>	<ol style="list-style-type: none"><li>1. Нажать кнопку <b>POWER</b>.</li><li>2. Восстановите электропитание.</li><li>3. Слейте воду из бака.</li><li>4. Пожалуйста, подождите 3 минуты и запустите снова, предохранитель может мешать работе устройства.</li><li>5. Замените батарейки.</li></ol>
Кондиционер не работает, но не долго	<ol style="list-style-type: none"><li>1. Заданная температура близка к комнатной температуре.</li><li>2. Воздуховыпускное отверстие заблокировано.</li></ol>	<ol style="list-style-type: none"><li>1. Понижьте заданную температуру.</li><li>2. Уберите препятствие.</li></ol>

Неисправность	Причина	Способ устранения
Холодопроизводительность кондиционера недостаточна	<ol style="list-style-type: none"> <li>1. Фильтр загрязнен.</li> <li>2. Очень большое помещение. Открыты двери или окна.</li> <li>3. В комнате есть источник тепла.</li> <li>4. Воздуховод для выброса горячего воздуха не подсоединен или заблокирован.</li> <li>5. Заданная температура близка к комнатной температуре.</li> <li>6. Выходное или впускное отверстие для воздуха заблокировано.</li> </ol>	<ol style="list-style-type: none"> <li>1. Очистите фильтр.</li> <li>2. Закройте окна и двери.</li> <li>3. Удалите источник тепла из комнаты.</li> <li>4. Подсоедините или очистите шланг для выброса горячего воздуха.</li> <li>5. Понижьте заданную температуру.</li> <li>6. Уберите препятствие.</li> </ol>
Вода	<ol style="list-style-type: none"> <li>1 Кондиционер не установлен вертикально.</li> <li>2 Слив заблокирован.</li> </ol>	<ol style="list-style-type: none"> <li>1 Установите кондиционер вертикально.</li> <li>2 Проверьте слив, прочистите его.</li> </ol>
Шум	<ol style="list-style-type: none"> <li>1 Кондиционер установлен неверно.</li> <li>2 Забит фильтр.</li> <li>3 Звук, который издает хладагент во время движения по трубкам.</li> </ol>	<ol style="list-style-type: none"> <li>1 Установите кондиционер на ровную горизонтальную поверхность.</li> <li>2 Очистите фильтр.</li> <li>3 Это нормальное явление.</li> </ol>

Неисправность	Причина	Способ устранения
Появление запаха	Кондиционер поглощает запах исходящий от стен и мебели, а затем возвращает его в помещении.	Запустите кондиционер на 2-5 минут, запах исчезнет.
Код E4	Нижний дренажный бак заполнен.	Пожалуйста, опорожните нижний бак для воды: вытащите резиновую заглушку, чтобы слить воду.

**Внимание:** Если ни одно из указанных выше действий не позволило устранить проблему, обратитесь к квалифицированному специалисту. Запрещается самостоятельно производить ремонт устройства.

**Внимание:** Если часто загорается код E4, обратитесь к квалифицированному специалисту.

Все устройства Manya снабжены наклейками, которые содержат серийный номер устройства. В серийном номере зашифрована информация о дате выпуска устройства.





## Условия транспортировки, хранения и утилизации

Транспортировка электроприборов осуществляется всеми видами транспорта в соответствии с правилами перевозки грузов, действующими на транспорте конкретного вида. Для перевозки прибора используйте оригинальную заводскую упаковку, исключая возможность воздействия атмосферных осадков и агрессивной среды.

При обнаружении неисправности устройства следует немедленно обратиться в авторизованный сервисный центр или утилизировать устройство.

В целях охраны окружающей среды просим Вас утилизировать упаковочные материалы, батареи и непригодные электронные продукты отдельно. Неправильная утилизация данного изделия может негативно повлиять на окружающую среду и здоровье людей. Для предотвращения подобных последствий необходимо выполнять специальные требования по утилизации.

Для получения более подробной информации о переработке изделия обратитесь в местные органы городского управления, службу сбора бытовых отходов, магазин, где было приобретено устройство или авторизованный сервисный центр.

## Гарантия и ремонт

Компания-производитель оставляет за собой право в любой момент без обязательного извещения вносить изменения в дизайн и технические характеристики товара.

1. В случае повреждения сетевого шнура его необходимо заменить только в уполномоченном сервисном центре техники, чтобы обеспечить безопасную эксплуатацию прибора.
2. Для проверки или ремонта прибора всегда обращайтесь в уполномоченный сервисный центр. Вследствие неквалифицированного ремонта эксплуатация прибора может стать опасной для пользователя.

Расчетный срок службы изделия - 7 лет  
Гарантийный срок - 1 год с даты продажи

### Производитель:

ООО «ПРОМЫШЛЕННАЯ ТОРГОВАЯ КОМПАНИЯ УНИ-РАЙТ, ШЕНЬЧЖЕНЬ»  
Блок CD, 12-й этаж, Деловой центр Шэньмао, улица Синьвэнь № 59, район Футянь, Шэньчжэнь, Китай

### Импортер:

ООО «Реванш» 410506, Россия, Саратовская область, г. Саратов, тер. Вольский тракт, стр.14 тел: +7 8452 746 746

### Авторизованный сервисный центр:

ООО «Сервисный центр «Реванш» 410506, Саратовская область, г. Саратов, тер. Вольский тракт, стр.14/1  
ул.им. Чапаева В.И., 32/36, Саратов, Россия тел: +7 8452 744 566 или +7 8452 744 366 [screvansh.ru](http://screvansh.ru)

# Гарантийный талон

Гарантийные обязательства предоставляются изготовителем в рамках действующего законодательства в области защиты прав потребителей.

Настоящая гарантия действительна по предъявлении вместе с оригиналом настоящей инструкции, являющейся в том числе и гарантийным талоном изделия, в котором обнаружены дефекты.

Дата продажи: \_\_\_\_\_

Серийный номер: \_\_\_\_\_

Фирма продавец: \_\_\_\_\_

Штамп магазина: \_\_\_\_\_

Настоящая гарантия не распространяется:

- на дефекты и повреждения, возникшие в результате превышения пределов прочности, применяемых при изготовлении материалов;
- неправильной эксплуатации;
- естественного износа деталей, не влияющих на функциональные свойства;
- на изделия, ранее подвергавшиеся ремонту лицами и фирмами, не являющимися авторизованными сервисными центрами.

# Технические характеристики

Модель	PAC071-CH22E	PAC091-CH22E
Потребляемая мощность	220-240, ~50Гц	
Холодопроизводительность	2000Вт	2600Вт
Теплопроизводительность	1500Вт	2000Вт
Осушение	0.8 л/ч	1.0 л/ч
Номинальная мощность (охлаждение)	750 Вт/ 3,4 А	950 Вт/ 4,3 А
Номинальная мощность (нагрев)	600 Вт/ 2,8 А	820 Вт/ 3,8 А
Расход воздуха	270м3/ч	
Уровень шума (мин /макс )	53/64 дБ (А)	
Номинальный коэффициент энергоэффективности	2.6	
Класс энергоэффективности	A	
Тип хладагента	R410A	
Предохранитель	3.15A 250VAC	
Рекомендуемая площадь помещения	10-21 м3	13-27 м3

<b>Модель</b>	<b>РАС071-CH22E</b>	<b>РАС091-CH22E</b>
Габаритные размеры устройства, мм	330(В)×280(Ш)×704(Г)	
Вес нетто	20 кг	21 кг

EAC CE 