

Руководство по эксплуатации

Гарантийный талон

# MANUA

Холодильник

F852WH



# СОДЕРЖАНИЕ

НАЗНАЧЕНИЕ.....	4
МЕРЫ БЕЗОПАСНОСТИ И ПРЕДУПРЕЖДЕНИЯ .....	4
ТЕХНИЧЕСКИЕ ХАРАКТЕРИСТИКИ.....	7
ОПИСАНИЕ ПРИБОРА .....	8
УСТАНОВКА .....	9
ПОРЯДОК РАБОТЫ .....	14
ЧИСТКА И УХОД .....	17
ВОЗМОЖНЫЕ НЕИСПРАВНОСТИ И МЕТОДЫ ИХ УСТРАНЕНИЯ .....	19
ТРАНСПОРТИРОВКА И ХРАНЕНИЕ .....	21
УТИЛИЗАЦИЯ .....	21
ИНФОРМАЦИЯ О ИЗГОТОВИТЕЛЕ .....	22
ГАРАНТИЯ И РЕМОНТ .....	23
ГАРАНТИЙНЫЙ ТАЛОН .....	26

## **Уважаемый покупатель!**

Мы благодарим Вас за оказанное доверие и уверены, что Вы останетесь довольны покупкой. Техника Manya разработана для создания атмосферы комфорта и уюта в Вашем доме.

Перед использованием прибора мы настоятельно рекомендуем Вам внимательно ознакомиться со всеми пунктами настоящего руководства по эксплуатации. При покупке прибора необходимо удостовериться в его работоспособности (при наличии возможности), отсутствии механических повреждений, проверить комплектацию и наличие штампа торгующей организации, даты продажи и подписи продавца с номером модели и серийным номером, точно соответствующим серийному номеру на корпусе прибора.

Руководство по эксплуатации Вы также можете найти на нашем сайте:

**[www.mymanya.ru](http://www.mymanya.ru)**

## НАЗНАЧЕНИЕ

Холодильник — устройство, поддерживающее низкую температуру в теплоизолированной камере. Обычно применяется для хранения пищи или предметов, требующих хранения в прохладном месте.

## МЕРЫ БЕЗОПАСНОСТИ И ПРЕДУПРЕЖДЕНИЯ

Дети, люди с ограниченными возможностями, люди без опыта использования могут пользоваться холодильником только при условии сторонней помощи либо после объяснения им правил безопасного использования и потенциальных опасностей.

Не разрешайте детям играть с холодильником. Дети могут осуществлять чистку и уход за холодильником только под надзором взрослых.

В качестве хладагента используется изобутан R600a, натуральный газ, безвредный для окружающей среды. Просьба обратить внимание, что он - легко воспламеняемый.

Поэтому при транспортировке и установке холодильника старайтесь не повредить трубки с газом (хладагентом). Существует риск воспламенения.



Знак 150 7010 W021 означает применение огнеопасных материалов.

### Обратите внимание

1. Электрическая розетка для подключения холодильника должна быть легкодоступна.
2. В случае повреждения кабеля электропитания, во избежание поражения электрическим током его необходимо немедленно заменить силами сервисной службы.
3. Не пользуйтесь механическими приспособлениями для удаления инея.
4. Старайтесь не повредить трубки с хладагентом.
5. Не используйте электрические приборы внутри холодильника.
6. Используемые газ R600a (изобутан) и вспениватель «циклопентан» являются горючими материалами. Избегайте воздействия открытого огня на них.
7. Обязательно используйте заземление.
8. Утилизация должна производиться в полном соответствии с законами Российской Федерации.
9. При утилизации соблюдайте правила противопожарной безопасности.
10. При установке следите, чтобы кабель не был поврежден.
11. Не используйте многорозеточные разъемы и переходники за задней стенкой холодильника.

## Предупреждения



Этот знак предупреждает об опасности жизни или здоровью, либо риск повреждения холодильника. Также сопровождается надписями DANGER, WARNING, CAUTION. Они означают:



Опасность для жизни при несоблюдении руководства.

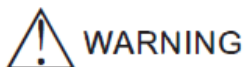

Опасность для здоровья при несоблюдении руководства.

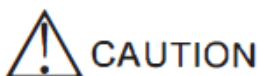

Предупреждает о возможной травмоопасной ситуации либо о риске повреждения холодильника.

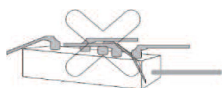

Не используйте тройники при подключении к сети.

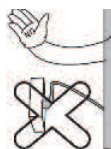

Установите в сухом, проветриваемом помещении. Холодильник должен быть установлен рядом с розеткой, с возможностью быстрого отключения при необходимости. Существует опасность поражения электрическим током при пережатии кабеля холодильником, или при размещении розетки под дверью холодильника (из-за возможного попадания жидкости).



Не ставьте тяжелые/острые предметы на кабель. Существует опасность поражения электрическим током в результате его повреждения.



Отключайте холодильник от сети при чистке и уходе.



Замена лампы освещения должна осуществляться силами квалифицированного специалиста. Влагу с кабеля и вилки удаляйте с помощью сухой тряпки, не прикасаясь руками (тем более - влажными).



Вставляйте вилку в розетку полностью, чтобы штыри были полностью скрыты.

Не прикасайтесь влажными руками к замороженным частям холодильника, предметам и продуктам.

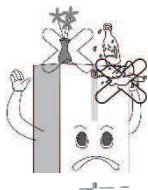

Не ставьте сверху на холодильник тяжелые и/или опасные предметы (такие как вазы, кастрюли, контейнеры и т.д.). При открывании холодильника возможно их падение, и как следствие, может быть нанесен вред здоровью.

Не разбрызгивайте воду внутри холодильника и на его поверхности. Не используйте бензин и растворители для чистки.

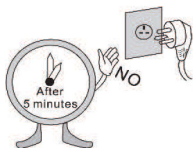

При повторном включении в сеть, подождите не менее 5 минут после выключения. В противном случае возможен выход холодильника из строя.

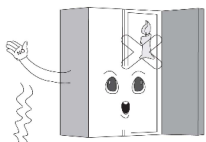

Не пользуйтесь феном и другими нагревательными приборами внутри холодильника, не допускайте открытого огня внутри и рядом с холодильником. Существует опасность возгорания.

Не позволяйте детям виснуть на дверцах холодильника или цепляться за полки. Это может вызвать падение холодильника и причинить вред здоровью.

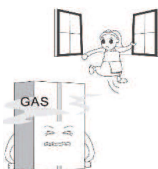

В случае протечки хладагента не включайте электрические приборы (в т.ч. лампочки) в помещении, не открывайте холодильник. Немедленно хорошо проветрите помещение, т.к. любая искра способна вызвать воспламенение.

Не замораживайте пищу в посуде из стекла и керамики. Она может потрескаться и поранить руки.

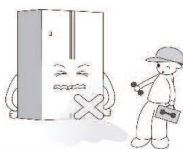

При попадании воды внутрь конструкции холодильника, отключите его. Использование возможно только после проверки специалистом. Не устанавливайте холодильник в местах с повышенной влажностью или возможностью попадания на него воды или осадков. В этом случае есть риск поражения электрическим током. Обслуживание холодильника должно производиться только квалифицированными специалистами.

# ТЕХНИЧЕСКИЕ ХАРАКТЕРИСТИКИ

Модель	R852WH
Общий объем	85 л
Полезный объем	80 л
Полезный объем холодильной камеры	68 л
Объем морозильного отделения	12 л
Тип морозильной камеры	
Класс защиты от поражения электрическим током	I
Номинальное напряжение	220-240 В
Номинальная частота	50 Гц
Номинальная сила тока	0,6 А
Климатический класс	N/ ST
Хладагент и количество	R600a/24 г
Замораживающая способность	2 кг/24 часа
Мощность лампы	2 Вт
Номинальная мощность	60 Вт
Класс энергетической эффективности (1)	A+
Потребление электроэнергии (2)	160 кВт*ч/год
Время поддержания температуры без электропитания (3)	6 ч
Уровень шума	41 дБ
Габариты прибора (Ш x Г x В)	475x445x845 мм

1. От A+++ (максимальная эффективность) до D (самая низкая эффективность)
2. Энергопотребление в год основывается на результатах 24-часового стандартного теста. Фактическое энергопотребление зависит от того, какой используется температурный режим, и от места расположения прибора.
3. Данное значение является приблизительным и зависит от температуры окружающей среды, загрузки холодильника и частоты открывания двери.

# ОПИСАНИЕ ПРИБОРА

## Внешний вид

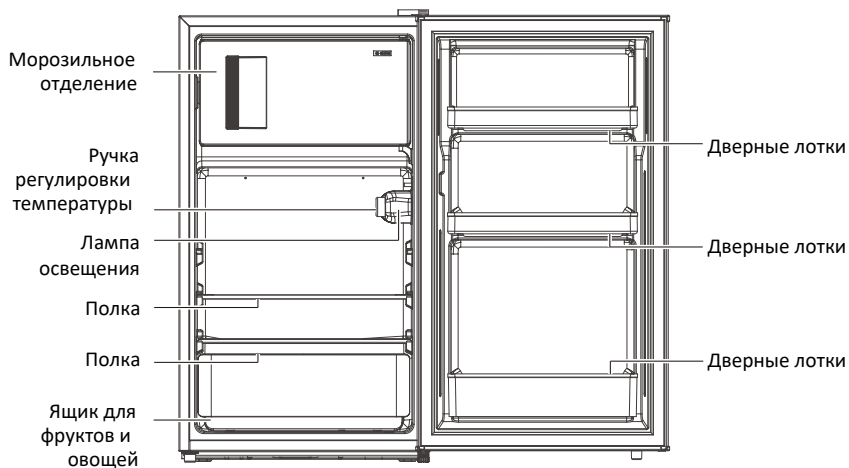

### ОБРАТИТЕ ВНИМАНИЕ

Фактический внешний вид прибора может иметь отличия от изображения.

# УСТАНОВКА

## Руководство по установке

### Климатический класс холодильных приборов

- В зависимости от климатического класса данный холодильный прибор предназначен для использования в диапазоне температур окружающей среды, указанном в следующей таблице.
- Климатический класс указан на шильдике прибора. Прибор может работать неправильно при температурах за пределами указанного диапазона.

### Рабочий диапазон температур

- Изделие предназначено для нормальной работы в диапазоне температур, в соответствии со своим климатическим классом.

Класс	Символ	Диапазон температур °C
Расшир. умеренный	SN	+ 10 / + 32
Умеренный	N	+ 16 / + 32
Субтропический	ST	+ 16 / + 38
Тропический	T	+ 16 / + 43

### Габариты и зазоры

- Слишком малое расстояние от соседних предметов может привести к ухудшению охлаждающей способности и увеличению затрат на электроэнергию. При установке прибора оставьте зазор не менее 100 мм от прилегающих стен по бокам и 75 мм до стены сзади.

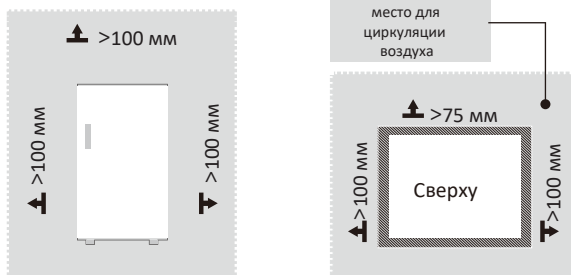

### ОБРАТИТЕ ВНИМАНИЕ

Фактический внешний вид может иметь отличия от изображения.

Размеры необходимого пространства (когда дверь открыта и когда дверь закрыта)

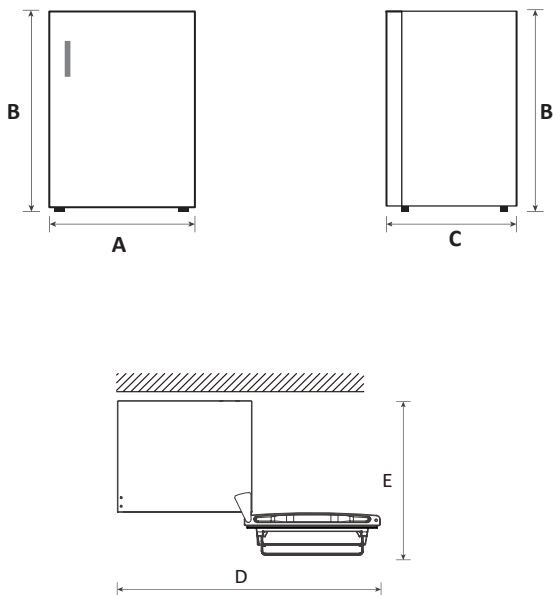



Ширина	Высота	Глубина	Ширина с открытой дверью 180°	Глубина с открытой дверью 180°
A	B	C	D	E
475	845	445	921	541

Примечание: все размеры даны в мм

## Перевешивание дверей

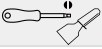
### Список необходимых инструментов

	Крестовая отвертка
	Шпатель или тонкая плоская отвертка
	Накидной ключ 5/16"
	Малярный скотч

1. Отключите холодильник от сети, выньте все из дверных лотков.
2. Снимите накладку верхнего шарнира, отвинтите винты шарнира, снимите шарнир и накладку с противоположной стороны.

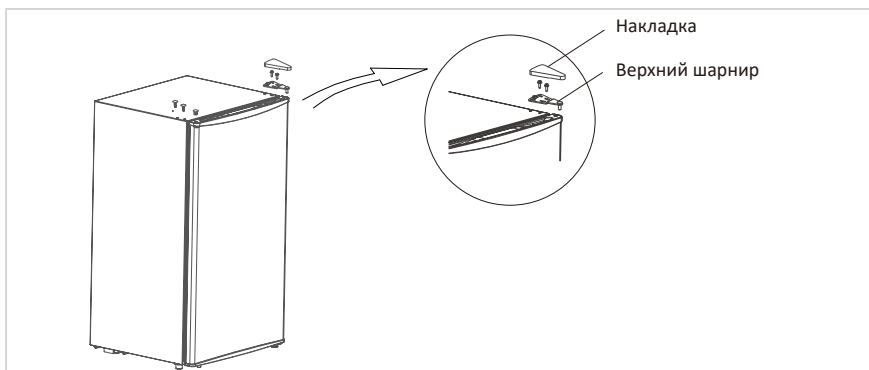

3. Снимите дверцу. Затем отвинтите нижний шарнир и регулируемую ножку с нижней стороны прибора. Поменяйте их местами и снова установите на противоположных сторонах.

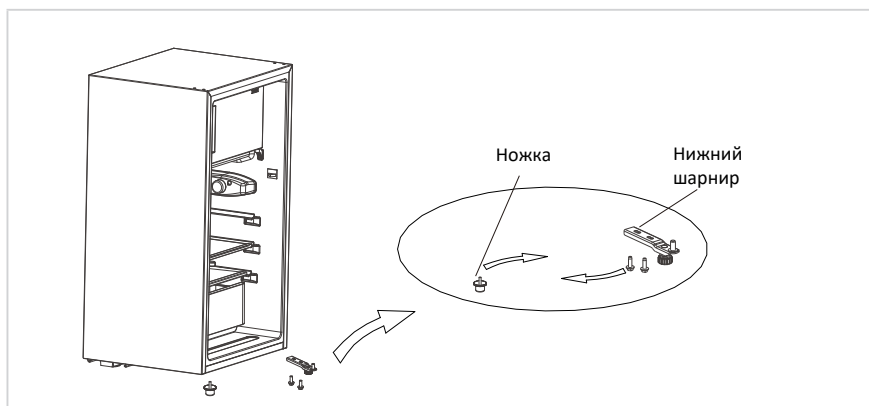

5. Переставьте втулку шарнира на дверце на противоположную сторону.  
Переставьте ограничитель на нижней стороне дверцы на противоположную сторону.

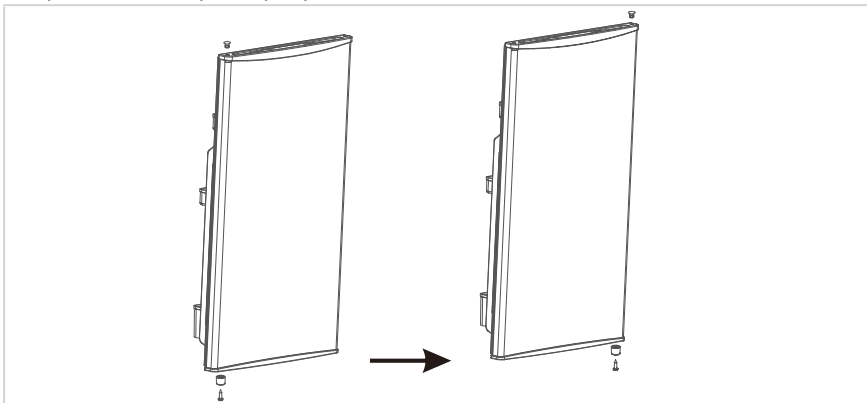

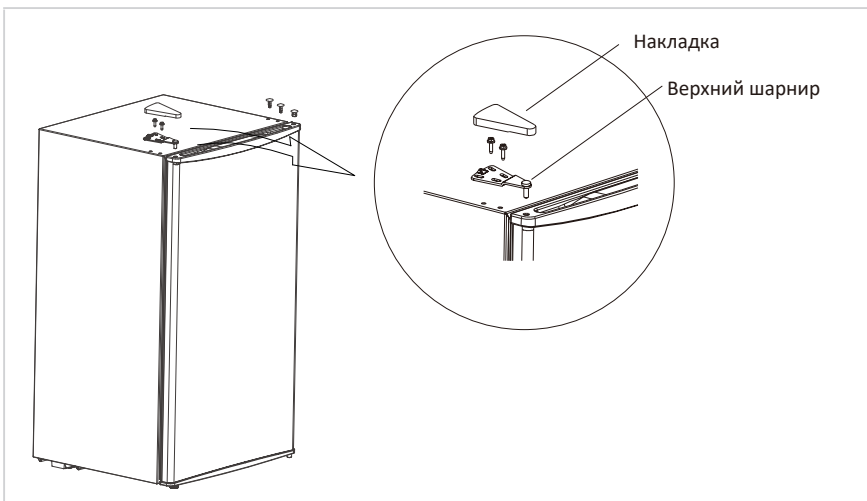

5. Установите дверцу на нижний шарнир. Установите верхний шарнир на новое место и привинтите его. Затем установите на место декоративную накладку шарнира и заглушки отверстий на предыдущее место верхнего шарнира, а также заглушку на предыдущее отверстие для шарнира на дверце. Убедитесь, что дверца закрывается плотно и правильно.



## Регулировка по уровню

Чтобы избежать вибрации, прибор должен быть отрегулирован по уровню. При необходимости отрегулируйте регулировочные винты, чтобы компенсировать неровности пола. Передняя часть должна быть немного выше задней, чтобы облегчить закрывание двери. Регулировочные винты можно легко повернуть, слегка наклонив корпус.

Поверните винты против часовой стрелки,  чтобы поднять прибор, и по часовой , чтобы опустить его.

## Подключение прибора

После установки прибора вставьте вилку шнура питания в розетку.

### ОБРАТИТЕ ВНИМАНИЕ

После включения прибора в сеть подождите 2–3 часа, прежде чем класть продукты внутрь. Если вы положите продукты до того, как температура в холодильнике достигнет рабочего значения, они могут испортиться.

## Советы по энергосбережению

- Не размещайте прибор рядом с плитой, батареями или другими источниками тепла. При высокой температуре окружающей среды компрессор будет работать чаще и дольше, что приведет к увеличению потребления энергии.
- Обеспечьте достаточную вентиляцию у основания, по бокам и сзади прибора. Никогда не закрывайте вентиляционные отверстия.
- Соблюдайте расстояния до стен и мебели, указанные в главе «Установка».
- Расположение ящиков, полок и лотков, как показано на рисунке, обеспечивает наиболее эффективное использование энергии и рекомендуется к использованию. Все ящики и полки должны оставаться в приборе, чтобы поддерживать стабильную температуру и экономить электроэнергию.
- Равномерно заполненная холодильная/морозильная камера способствует оптимальному использованию энергии. Поэтому избегайте пустых или полупустых отсеков.
- Дайте теплой пище остыть, прежде чем помещать ее в холодильник/морозильник. Еда, которая уже остыла, повышает энергоэффективность.
- Для размораживания замороженных продуктов поместите их в холодильную камеру. Холод замороженных продуктов снижает потребление энергии в холодильной камере и, таким образом, повышает энергоэффективность.
- Открывайте дверь только на короткое время, чтобы свести к минимуму потери холода. Кратковременное открытие двери и ее правильное закрытие снижает потребление энергии.
- Уплотнители дверей вашего прибора должны быть полностью исправны, чтобы двери закрывались должным образом и потребление энергии не увеличивалось без необходимости.

# ПОРЯДОК РАБОТЫ

## Ручка регулировки температуры

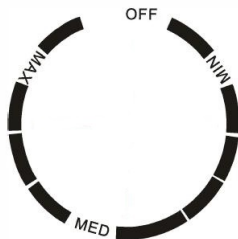

- При помощи ручки можно установить температуру в холодильной камере. Сама ручка не устанавливает определенную температуру, а только регулирует уровень мощности охлаждения.
- Поворот в сторону «MIN» повышает температуру в холодильнике. Поворот в сторону «MAX» понижает температуру в холодильнике.
- Установка в положение «OFF» выключает холодильник.

### ОБРАТИТЕ ВНИМАНИЕ

Рекомендуется использовать холодильник со значениями между «MIN» и «MAX». Установка ручки в положение больше «MAX» приведет к тому, что внутренняя температура холодильника будет слишком низкой, используйте это положение с осторожностью.

### ОБРАТИТЕ ВНИМАНИЕ

- При обычном хранении продуктов установите температуру между «MIN» и «MAX».
- Установка на минимум температуры может быстро заморозить продукты за короткий промежуток времени. Если необходимо заморозить большое количество продуктов за один раз, рекомендуется установить значение ручки за 12 часов до закладки продуктов. После того, как продукты заморозятся, верните ручку в нормальное положение.
- Диапазон температур хранения для охлажденных продуктов обычно составляет 2 ~ 8°C, а диапазон температур для замороженных продуктов обычно составляет от -12°C до -26°C.

### ОБРАТИТЕ ВНИМАНИЕ

Фактический вид прибора может иметь отличия от изображения. Руководствуйтесь фактическим видом.

## Советы по хранению

### Морозильная камера

- Морозильник предназначен для хранения продуктов, замороженных при очень низкой температуре, длительного хранения замороженных продуктов и производства льда.
- Используйте лотки на дверце морозильной камеры только для хранения замороженных продуктов, а не для хранения теплых продуктов, предназначенных для замораживания.
- Не кладите свежие и замороженные продукты рядом друг с другом. Замороженные продукты могут оттаять.
- При замораживании свежих продуктов (таких как мясо, рыба, фарш и т.п.) разделите их на порции, которые можно использовать одновременно.
- Хранение замороженных продуктов: инструкции обычно указаны на упаковках, и их необходимо соблюдать. При отсутствии информации на упаковке продукты не должны храниться дольше трех месяцев с момента покупки.
- При покупке замороженных продуктов убедитесь, что они были заморожены при подходящей температуре и что упаковка не повреждена.
- Замороженные продукты должны храниться в подходящей упаковке, чтобы сохранить их качество, и должны быть возвращены в морозильную камеру как можно скорее.
- Если на упаковке замороженных продуктов видны следы влаги или вздутия, они могли храниться при неправильной температуре и содержимое испортилось.
- Срок хранения замороженных продуктов зависит от температуры в помещении, настройки термостата, частоты открывания дверцы морозильной камеры, типа продуктов и времени транспортировки продуктов из магазина в дом. Всегда следуйте инструкциям, указанным на упаковке продуктов, и никогда не превышайте максимальное время хранения.

### Холодильная камера

- Чтобы уменьшить влажность и образование инея, никогда не помещайте жидкости в холодильник в незапечатанных контейнерах. Иней имеет тенденцию концентрироваться в самых холодных частях испарителя. Хранение жидкостей без крышки приводит к более частому размораживанию.
- Никогда не кладите теплые продукты в холодильник. Сначала их следует охладить до комнатной температуры, а затем разместить в холодильнике таким образом, чтобы обеспечить достаточную циркуляцию воздуха.
- Продукты или пищевые контейнеры не должны касаться задней стенки холодильной камеры, поскольку они могут примерзнуть к стене. Старайтесь как можно реже открывать дверцу холодильника.
- Мясо и чистенную рыбу (упакованные в полиэтиленовый пакет или пленку) можно поместить в холодильник, для употребления в течение 1–2 дней.
- Фрукты и овощи без упаковки можно размещать только в отсеке, предназначенном для свежих фруктов и овощей.

Номер	Тип отделения	Температура хранения [°C]	Рекомендуемые продукты
1	Холодильная камера	+2 ≤ +8	Яйца, приготовленная пища, упакованная пища, фрукты и овощи, молочные продукты, пирожные, напитки и другие продукты, не подходящие для замораживания.
2	Морозильная камера (***)*	≤ -18	Морепродукты (рыба, креветки, моллюски), пресноводные водные продукты и мясные продукты (рекомендованный срок хранения 3 месяца, чем дольше срок хранения, тем хуже вкусовые и питательные свойства), замороженные свежие продукты.
3	Морозильная камера ***	≤ -18	Морепродукты (рыба, креветки, моллюски), и мясные продукты (рекомендуется хранить не более 3 месяцев, чем дольше срок хранения, тем хуже вкусовые и питательные свойства), подходит для замороженных свежих продуктов.
4	Морозильная камера **	≤ -12	Морепродукты (рыба, креветки, моллюски), и мясные продукты (рекомендуется хранить не более 3 месяцев, чем дольше срок хранения, тем хуже вкусовые и питательные свойства), подходит для замороженных свежих продуктов.
5	Морозильная камера *	≤ -6	Морепродукты (рыба, креветки, моллюски), и мясные продукты (рекомендуется хранить не более 3 месяцев, чем дольше срок хранения, тем хуже вкусовые и питательные свойства), подходит для замороженных свежих продуктов.
6	Низкотемпературное отделение	-6 ≤ 0	Свежая свинина, говядина, рыба, курица, некоторые фасованные полуфабрикаты и т. д. (рекомендуется есть в течение одного дня, желательно не более 3 дней). Частично упакованные обработанные пищевые продукты (незамораживаемые продукты).
7	Низкотемпературный ящик	-2 ≤ +3	Свежая/замороженная свинина, говядина, курица, рыба и т. д. (рекомендуется хранить при температуре около 0°C и употребить в течение 2 дней но не более 7 дней, ниже 0°C и выше 0°C). Морепродукты рекомендуется хранить при температуре не выше 0°C не более 15 дней.
8	Зона свежести	0 ≤ +4	Свежая свинина, говядина, рыба, курица, приготовленная пища и т. д. (рекомендуется употребить в течение одного дня, желательно не более 3 дней)
9	Винная камера	+5 ≤ +20	Красное вино, белое вино, игристое вино и т.д.

#### ОБРАТИТЕ ВНИМАНИЕ

Храните различные продукты в соответствующих камерах или согласно рекомендованной температуре их хранения.

# ЧИСТКА И УХОД

## Размораживание

- Время от времени холодильник необходимо размораживать для предотвращения снижения эффективности работы из-за образования наледи. Рекомендуется производить размораживание, когда слой инея на поверхности испарителя достигнет 3-4 мм.
- Перед размораживанием удалите все продукты из холодильника и примите меры к сохранению их температуры.
- Установите ручку в положение OFF(0). Выключите прибор из сети. Подготовьте емкости для сбора воды. Следите за их заполнением и своевременно сливайте, чтобы вода не стекала на пол.
- Иней и наледь можно механически счищать исключительно при помощи деревянной или пластиковой лопаточки. При этом необходимо соблюдать осторожность, чтобы не поцарапать поверхность или не повредить холодильный контур. Запрещается использование для этой цели металлических острых предметов.
- По окончании размораживания холодильник необходимо вытереть насухо, после высыхания его можно снова включить в сеть и загрузить продуктами.

## Чистка дверных лотков

- Сожмите лоток обеими руками в направлении стрелок на рисунке и подтолкните его вверх, после чего вы сможете его вынуть.
- После мытья лотка, вы можете отрегулировать высоту установки в соответствии с Вашими требованиями.

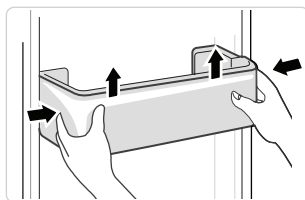

## Чистка стеклянных полок

- Чтобы снять полки с фиксирующего упора, сперва поднимите их вверх, затем вы сможете ее вынуть.
- Отрегулируйте или почистите полки в соответствии с Вашими требованиями.

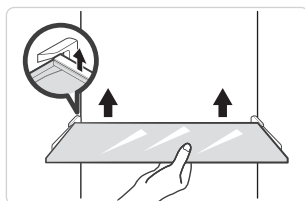

## Чистка ящика для овощей и фруктов

1. Извлеките содержимое ящика для овощей. Возьмитесь за ручку ящика и полностью выдвиньте его до упора.
2. Поднимите ящик для овощей и снимите его, потянув на себя.

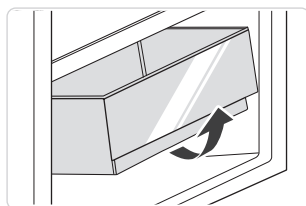

### ОБРАТИТЕ ВНИМАНИЕ

Для чистки рекомендуется использовать мягкую ткань или губку, смоченные в воде и неагрессивных нейтральных моющих средствах. Морозильная камера должна быть протерта насухо после промывки. Перед включением питания откройте двери камер для естественной сушки. Не используйте для чистки холодильника жесткие щетки, стальные шарики, проволочные щетки, абразивные материалы, такие как зубная паста, органические растворители (спирт, ацетон, банановое масло и т. д.), кипящую воду, кислотные или щелочные вещества, поскольку это может привести к повреждению поверхности и внутренних деталей холодильника.

## Отключение

Хранение при отключении питания:

В случае перебоев с электричеством, продукты внутри холодильника могут храниться в течение нескольких часов, даже летом. Во время вынужденного отключения следует сократить количество открываний двери холодильника, а также не загружать прибор новыми продуктами.

При длительном неиспользовании прибора:

При длительном неиспользовании прибора устройство должно быть отключено от сети и вымыто. Двери необходимо оставить открытыми для предотвращения возникновения неприятного запаха.

Перемещение:

Перед транспортировкой холодильника, полностью извлеките содержимое прибора, закрепите стеклянные полки, ящик для овощей, выдвижные ящики холодильника и другие детали клейкой лентой, и затяните ножки прибора. Закройте двери и заклейте их скотчем. Во время перевозки, прибор нельзя класть вверх ногами или горизонтально, наклон не должен превышать 45°.

### ОБРАТИТЕ ВНИМАНИЕ

После запуска прибор должен работать непрерывно. Старайтесь реже прерывать работу прибора, в противном случае срок его службы может сократиться.

# Возможные неисправности и методы их устранения

Ниже в таблице приведен перечень простейших неисправностей, которые вы можете устранить самостоятельно.

Если неисправность устранить не удастся, обратитесь в авторизованный сервисный центр.

Неисправность	Возможная причина
Холодильник не работает	• Проверьте, подключена ли вилка холодильника к электросети.
	• Низкое напряжение.
	• Сбой питания или разрыв цепи.
Запах	• Продукты с сильным запахом следует хранить плотно упакованными.
	• Проверьте, нет ли испорченных продуктов.
	• Возможно, требуется вымыть холодильник.
Длительная работа компрессора	• Длительная работа компрессора в летнее время, когда температура окружающей среды выше, является нормальным явлением.
	• Не помещайте слишком много продуктов в морозильную камеру одновременно.
	• Не помещайте горячую еду в холодильник. Дайте ей остыть.
	• Такое возможно при частом открывании дверей холодильника.
Свет в холодильнике не горит	• Проверьте, подключен ли холодильник к электросети.
	• Замените лампу освещения.
Дверь холодильника не закрывается плотно	• Слишком много продуктов мешают закрыть дверь.
	• Холодильник наклонен.
Громкие шумы	• Проверьте, отрегулирован ли холодильник по уровню, равномерно ли расположены продукты.
	• Проверьте, надежно ли закреплены детали холодильника (двери, полки).

Неисправность	Возможная причина
Дверной уплотнитель негерметичен	<ul style="list-style-type: none"> <li>• Удалите посторонние предметы с уплотнителя двери.</li> <li>• Нагрейте уплотнитель двери, а затем охладите его для восстановления (или продуйте его феном, или используйте горячее полотенце для нагревания).</li> </ul>
Лоток для конденсата переполнен	<ul style="list-style-type: none"> <li>• В камере слишком много продуктов или в хранящихся продуктах содержится слишком много воды, что приводит к интенсивному размораживанию.</li> <li>• Двери не закрыты должным образом, что приводит к образованию инея из-за проникновения воздуха и увеличению количества воды из-за оттаивания.</li> </ul>
Нагрев корпуса	<ul style="list-style-type: none"> <li>• Рассеивание тепла встроенным конденсатором через корпус, что является нормальным явлением. Когда корпус нагревается из-за высокой температуры окружающей среды, хранения слишком большого количества продуктов или отключения компрессора, обеспечьте хорошую вентиляцию для облегчения рассеивания тепла.</li> </ul>
Конденсация на поверхности	<ul style="list-style-type: none"> <li>• Конденсат на внешней поверхности и уплотнителях дверцы холодильника является нормальным явлением при слишком высокой влажности окружающей среды. Вытрите конденсат чистой салфеткой.</li> </ul>
Посторонние шумы	<ul style="list-style-type: none"> <li>• Гудение: Компрессор может издавать гудение во время работы, причем гудение особенно громкое при запуске или остановке. Это нормально. Потрескивание: Хладагент, протекающий внутри прибора, может издавать потрескивание, что является нормальным явлением.</li> </ul>

## ТРАНСПОРТИРОВКА И ХРАНЕНИЕ

- Транспортировка прибора проводится всеми видами транспорта в соответствии с правилами перевозки грузов.
- При транспортировке в заводской упаковке необходимо обеспечить защиту от повреждений, исключив возможность воздействия атмосферных осадков и агрессивной среды.
- При транспортировке без заводской упаковки рекомендуется использовать воздушно-пузырьковую пленку и тару из гофрированного картона. Надежно закрепляйте прибор, чтобы исключить любые возможные удары и перемещения его внутри транспортных средств.
- Не перевозите прибор в горизонтальном или перевернутом положении.
- Не переносите прибор, держа за дверцу.
- Поднимайте прибор за дно. Придерживайте за упаковочные ленты.
- Свободное расстояние между элементами прибора необходимо проложить воздушно-пузырьковой пленкой или сложенным картоном с целью исключения их свободного перемещения по таре в процессе транспортировки.
- Храните прибор в упакованном виде в помещениях при температуре воздуха от 5 до 40 °С и относительной влажности воздуха до 80 % при 25 °С.

### ВНИМАНИЕ!

- При транспортировке прибора на боку возможны повреждения компрессора, наружных деталей конструкции. При погрузочно-разгрузочных работах не допускается подвергать прибор ударным нагрузкам. Соблюдайте требования манипуляционных знаков, нанесенных на упаковку.
- При обнаружении повреждений и поломок, возникших в результате нарушений правил транспортировки и хранения, прибор будет снят с гарантийного обслуживания.

## УТИЛИЗАЦИЯ

### Предупреждения по утилизации



Хладагент и циклопентановые пеноматериалы, используемые в производстве холодильника, легко воспламеняются. Поэтому, при повреждении холодильника, он должен храниться вдали от любого источника огня и вывозиться специальной утилизирующей компанией с соответствующей квалификацией, а также утилизироваться способом отличным от сжигания, во избежание нанесения вреда окружающей среде или любого другого вреда.

### Правильная утилизация продукта



Данный символ, изображенный на изделии или на упаковке, указывает, что изделие не относится к разряду обычных бытовых отходов и после вывода из строя подлежит утилизации в надлежащем центре по утилизации электрического и электронного оборудования. Надлежащая утилизация прибора позволит избежать угрозы для окружающей среды и здоровья людей, вытекающей из неправильного обращения с прибором. Более подробную информацию по утилизации данного изделия можно получить в местных органах власти, местной службе по утилизации отходов или в магазине, где было приобретено изделие.

**Изготовитель:**

HEFEI HUALING CO., LTD  
176 # JINXIU ROAD, ECONOMY AND TECHNOLOGICAL DEVELOPMENT AREA  
HEFEI, ANHUI, CHINA

**Импортер:**

ООО «Реванш»  
410506, Россия, Саратовская область, г. Саратов, тер. Вольский тракт, стр. 14

**Авторизованный сервисный центр:**

ООО «Сервисный центр «Реванш»  
410506, Россия, Саратовская область, г. Саратов, тер. Вольский тракт, зд. 14/1  
410056, Россия, Саратовская область, г. Саратов, ул. им. Чапаева В.И., д. 32/36  
сайт: revanshsc.ru  
тел: +7 8452 744 566

**Страна изготовления:** Китай

Каждый прибор Manya имеет  
уникальный серийный номер.

Серийный номер указан на  
шильдe, расположенной на  
корпусе прибора.

Дата изготовления устройства  
указана в серийном номере.

Серийный номер состоит из букв и цифр.

Пример:

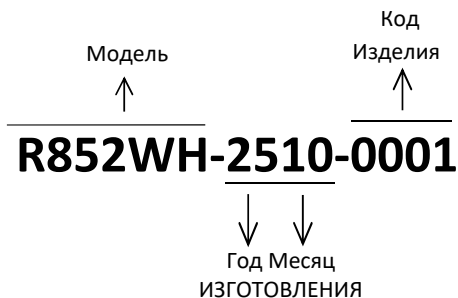

# ГАРАНТИЯ И РЕМОНТ

## **Общие сведения:**

Настоящие условия гарантии действительны на территории Российской Федерации, если иные условия не установлены действующим законодательством. Убедительно просим Вас во избежание недоразумений внимательно изучить Руководство по эксплуатации и проверить правильность заполнения гарантийного талона. Любые претензии по качеству изделия рассматриваются только после предварительной проверки качества изделия представителем авторизованного сервисного центра (п.5 ст.18 ФЗ «О защите прав потребителей»). При оформлении покупки товара, требуйте проверки комплектности, внешнего вида и (при возможности) основных режимов работы изделия, правильность и полноту заполнения настоящего гарантийного талона. При возникновении недостатков во время бережной и правильной эксплуатации товара обращайтесь в ближайшие авторизованные сервисные центры (далее по тексту - АСЦ). Адреса и номера телефонов АСЦ Вы можете узнать: у продавца, где приобрели товар, на сайте компании: [mymanya.ru](http://mymanya.ru), либо по телефону: 8 800 700 47 00. Только АСЦ имеют право и соответствующую квалификацию обслуживать, диагностировать либо ремонтировать товары торговой марки MANYA, VR.

## **Технические данные. Шильд изделия.**

Гарантийные обязательства обретают силу при возможности однозначного определения гарантийности изделия, для чего необходимо: наличие правильно указанных в гарантийном талоне модели, серийного номера, а также совпадение серийного номера и модели на изделии с указанными в гарантийном талоне. Идентификационные данные также размещены на шильде изделия. Запрещается вносить какие-либо изменения в идентификационные данные в гарантийном талоне и на самом изделии. Нарушение этих условий может привести к необходимости проведения экспертизы для установления гарантийности изделия и может послужить отказом в гарантийном обслуживании изделия. Данным гарантийным талоном продавец, импортер подтверждают принятие на себя обязательств по удовлетворению требований потребителей в сроки, установленные действующим законодательством о защите прав потребителей, а также гражданским законодательством РФ, при условии обнаружения производственных недостатков изделия. Однако, продавец или импортер оставляют за собой право отказать в гарантийном сервисном обслуживании изделия в случае несоблюдения изложенных ниже условий. Все условия гарантийных обязательств действуют в рамках законодательства о защите прав потребителей и гражданского законодательства и регулируются законодательством страны, на территории которой они предоставлены.

**Гарантийный срок равен:** 12 (двенадцать) месяцев с даты передачи изделия потребителю, при условии соблюдения настоящих рекомендаций. При отсутствии чека, подтверждающего дату продажи, и отсутствия печати продавца в гарантийном талоне, гарантийный срок исчисляется от даты выпуска изделия и равен 12 (двенадцать) месяцам.

**Срок службы равен:** 36 (тридцать шесть) месяцев.

## **Условия гарантии:**

Гарантия предоставляется только на модели, введенные в гражданский оборот компанией ООО «Реванш» в соответствии с действующим законодательством РФ.

Гарантия предоставляется потребителям, при условии, что товар приобретен и используется для личных или бытовых нужд, не связанных с предпринимательской деятельностью.

Покупатель обязуется при возникновении неисправности в изделии обратиться в первую очередь в АСЦ для проведения диагностики товара и последующего гарантийного ремонта.

**Гарантийные обязательства не распространяются** на принадлежности и аксессуары, входящие в комплектность изделия - элементы питания (батарейки, аккумуляторы), монтажные приспособления, также гарантия не распространяется на:

**микроволновые печи:** на стеклянные блюда, роликовые кольца, муфты вала мотора, слюдяные пластины, предохранители, аккумуляторы, лампочки;

**духовые шкафы:** на внешние и внутренние стекла дверей, стеклянные поверхности панели управления, ручки двери, телескопические направляющие, стеклянные тарелки, керамические тарелки, вертела, термощупы, лампочки;

**пылесосы:** на щетки, насадки, трубки, шланги, пылесборники, фильтры, аккумуляторы;

**стиральные машины и сушильные машины:** на шланги для подвода и слива воды;

**посудомоечные машины:** на шланги для подвода и слива воды, распыриватели;

**варочные панели:** ручки управления, чугунные решетки, газовые конфорки, жиклеры;

**кухонные вытяжки:** на декоративные короба, воздухопроводы, фильтры, лампочки;

**холодильники:** полки (стеклянные, пластмассовые), лотки и ящики, лампочки;

**прочую МБТ:** на аксессуары и принадлежности, идущие в комплекте, расходные материалы (предметы с ограниченным сроком службы), пульты дистанционного управления.

**Изделие снимается с гарантийного обслуживания в случаях:**

если изделие использовалось в целях, не соответствующих его прямому назначению;

если нарушены правила эксплуатации, изложенные в Руководстве по эксплуатации;

нарушения сохранности гарантийных пломб;

если изменен, удалён или неразборчив серийный номер изделия;

изменения внутреннего устройства или попытки самостоятельного ремонта изделия;

получения деформации, изменения геометрии корпуса товара;

монтажа, подключения и установки изделия, выполненных не в соответствии с

Руководством по эксплуатации.

**Гарантийные обязательства не распространяются на:**

механические повреждения, возникшие после передачи изделия потребителю;

повреждения, вызванные воздействием влаги, высоких или низких температур, коррозией, окислением, чрезмерным запылением (например, строительная пыль);

повреждения, вызванные попаданием внутрь посторонних предметов, веществ,

жидкостей, насекомых, животных; повреждения, вызванные стихией, пожаром, бытовыми факторами, случайными внешними факторами (скачок напряжения в электрической сети, гроза и т.д.);

дефекты, возникшие вследствие естественного износа при эксплуатации изделия. При этом

под естественным износом понимаются последствия эксплуатации изделия, вызвавшие

ухудшение их технического состояния и внешнего вида из-за использования данного

изделия или использования агрессивных чистящих средств, приведших к удалению

символов и надписей на внешних поверхностях товара;

образования на нагревательных элементах избыточного слоя накипи/окисления (при

повышенной жесткости воды необходима обработка соответствующими составами);

недостатки, вызванные в результате несоблюдения требований в виде обязательной

очистки фильтров, или изделия в целом (например пылесосы, вытяжки и т.д.);

повреждения, вызванные несоответствием стандартам параметров электрических сетей и

других подобных внешних факторов.

**Не подлежат гарантийному ремонту изделия с дефектами, возникшими вследствие**

выхода из строя деталей, обладающих ограниченным сроком службы или ограниченным

гарантийным сроком. В вышеуказанных случаях продавец, импортер, изготовитель

снимает с себя ответственность за возможный вред и ущерб, прямо или косвенно

нанесенный продукцией людям, домашним животным или имуществу.

**Изделие может быть снято с гарантийного обслуживания**, если будет установлено, что нарушены гарантийные пломбы, имеются следы неквалифицированной разборки и других, не предусмотренных инструкцией по эксплуатации, вмешательств. Настройка и установка (сборка, подключение и т.п.) изделия, описанные в документации, прилагаемой к товару, могут быть выполнены как самим пользователем, так и специалистами АСЦ соответствующего профиля и фирм-продавцов (на платной основе). Лицо (организация), установившее изделие, несет ответственность за правильность и качество установки (настройки). При установке/подключении/настройке специалистами АСЦ составляется акт выполненных работ. Стоит обратить внимание на значимость правильной установки изделия, как для его надежной работы, так и для получения гарантийного и бесплатного сервисного обслуживания. Необходимо требовать от специалиста АСЦ внести все необходимые сведения об установке/подключении/настройке в акт выполненных работ.

Изготовитель оставляет за собой право изменять характеристики устройств и их комплектность без предварительного уведомления.

*Уважаемые покупатели! Перед обращением в авторизованный сервисный центр внимательно изучите раздел «Возможные неисправности и методы их устранения» в Руководстве по эксплуатации. Соблюдайте правила эксплуатации и бережно относитесь к приобретенному товару.*

ООО «Реванш»

---

Наименование изделия:

Модель:

Серийный номер:

Дата продажи:

Фирма-продавец изделия:

Адрес фирмы-продавца и номер телефона:

С условием гарантийного обслуживания ознакомлен и согласен. Подтверждаю получение исправного изделия. Претензий к внешнему виду не имею.

Печать

---

Подпись покупателя

Отрывной талон 1	Отрывной талон 2	Отрывной талон 3
Модель	Модель	Модель
Серийный номер	Серийный номер	Серийный номер
Дата продажи	Дата продажи	Дата продажи
Продавец:	Продавец:	Продавец:
Информация о покупателе:	Информация о покупателе:	Информация о покупателе:

