

Руководство по эксплуатации  
Гарантийный талон

# MANYA

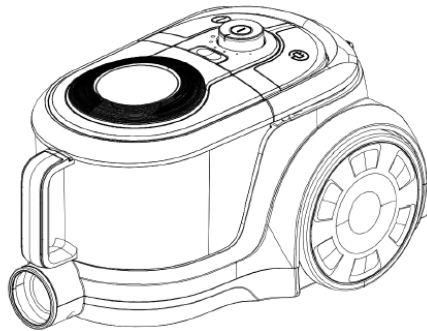

Пылесос VC-2011\*



Уважаемый покупатель!

Мы благодарим Вас за оказанное доверие и уверены, что Вы останетесь довольны покупкой. Техника Mamyа разработана для создания атмосферы комфорта и уюта в Вашем доме.

Перед использованием прибора мы настоятельно рекомендуем Вам внимательно ознакомиться со всеми пунктами настоящего руководства по эксплуатации. При покупке прибора необходимо удостовериться в его работоспособности, отсутствии механических повреждений, проверить комплектацию и наличие штампа торгующей организации, даты продажи и подписи продавца с номером модели и серийным номером, точно соответствующим серийному номеру на корпусе прибора.

Инструкцию по эксплуатации Вы также можете  
найти на нашем сайте:  
[www.mymanya.ru](http://www.mymanya.ru)

# Содержание

Меры безопасности	5
Описание прибора	9
Эксплуатация	10
Чистка и уход	13
Технические характеристики	17
Условия транспортировки, хранения и утилизации	18
Информация от производителя	19
Гарантия и ремонт	20
Гарантийный талон	22

## Меры безопасности

Прибор предназначен исключительно для использования в быту и должен быть использован только по назначению.

**Внимание:** Для любого требуемого обслуживания, пожалуйста, свяжитесь с квалифицированным специалистом.

## Информация по безопасности

1. Перед началом эксплуатации прибора внимательно прочтите данное руководство.
2. Сохраните руководство по эксплуатации вместе с гарантийным талоном, кассовым чеком и, по возможности, картонной упаковкой и упаковочным материалом.
3. Извлеките прибор из упаковки и убедитесь в его целостности и отсутствии повреждений.
4. Перед включением прибора в сеть электропитания убедитесь, что напряжение и частота электросети соответствует указанным на маркировке изделия. Подключайте прибор к розетке с заземлением. Подключайте прибор только к источнику переменного тока.
5. Во избежание поражения электрическим током и возгорания, не погружайте прибор, сетевой шнур и штепсельную вилку в воду или другие жидкости. Если прибор упал в воду:
  - не касайтесь корпуса прибора и воды;

- немедленно отсоедините сетевой шнур от электросети, только после этого можно достать прибор из воды;
  - обратитесь в авторизованный сервисный центр для осмотра или ремонта прибора.
6. Если шнур питания поврежден, его необходимо заменить перед дальнейшим использованием. Шнур должен быть заменен специалистом в сервисном центре, аккредитованном для данной процедуры.
  7. Любые ремонтные работы должны производиться в авторизованном сервисном центре. Лицам, не имеющим специальной подготовки, запрещено производить какие-либо действия по ремонту или обслуживанию изделия.
  8. Прибор не предназначен для использования лицами (включая детей) с ограниченными возможностями, обладающими недостаточным опытом и знаниями. Необходимо следить, чтобы дети не играли с пылесосом.
  9. Не допускайте, чтобы дети играли с пластиком от упаковки. Это может привести к удушью.
  10. Оставьте достаточно места для вставки и извлечения штепсельной вилки. Физическое отключение штепсельной вилки - это единственный способ полностью отключить устройство от источника питания.
  11. Каждый раз перед включением прибора осмотрите его. При наличии повреждений прибора и сетевого шнура ни в коем случае не включайте прибор в розетку.
  12. Запрещается подвергать прибор воздействию дождя, влаги, прямых солнечных лучей и других атмосферных явлений.
  13. Запрещается эксплуатировать прибор на улице.
  14. Запрещается использовать прибор в помещениях с повышенной влажностью (в ванной, в душе, рядом с бассейном и т.п.).

15. Запрещается накрывать прибор чем-либо, чтобы избежать перегрева.
16. Если прибор не используется, следует отключить его от электросети.
17. Следите, чтобы шнур питания не соприкасался с горячими или острыми предметами.
18. При отключении прибора от электросети не тяните за шнур или за сам прибор, держитесь за вилку.
19. Не оставляйте работающий прибор без присмотра.
20. Перед чисткой прибора следует отключить его от электросети.
21. Несоблюдение мер предосторожности и безопасности может привести к порче прибора, ожогам, травмам, поражению электрическим током, короткому замыканию или пожару.
22. Храните прибор в недоступном для детей месте.
23. Если прибор долгое время не будет использоваться, его необходимо убрать на хранение.
24. Во избежание возникновения пожара не загораживайте вентиляционные отверстия прибора.
25. Не беритесь за вилку или пылесос мокрыми руками.
26. Не вставляйте никакие предметы в отверстия. Не используйте пылесос, если какое-либо отверстие заблокировано. Не допускайте попадания пыли, пуха, волос и всего, что может уменьшить поток воздуха.
27. Держите волосы, свободную одежду, пальцы и другие части тела подальше от отверстий и движущихся частей.

28. Перед отсоединением от сети выключите все элементы управления.
29. Будьте особенно осторожны при уборке на лестнице.
30. Не используйте пылесос для сбора легковоспламеняющихся или горючих жидкостей таких, как бензин. Не используйте в местах, где они могут присутствовать.
31. Держите вилку, когда наматываете шнур на катушку. Не допускайте биения вилки при перемотке.
32. Отключите вилку перед подключением шланга.
33. Не собирайте ничего горящего или дымящегося, например, сигарет, спичек или горячего пепла.
34. Не используйте пылесос без пылесборника и/или фильтра.
35. Если шнур питания поврежден, он должен быть заменен в сервисном центре во избежание опасности.
36. Перевозку прибора осуществляйте в заводской упаковке, предохраняющей его от повреждений во время транспортировки.
37. Производитель и импортер снимают с себя ответственность и прекращают действие гарантии за использование прибора не в соответствии с данной инструкцией.

## Описание прибора

1. Щетка для пола -1 шт.
2. Телескопическая трубка - 1 шт.
3. Регулятор на рукоятке шланга
4. Шланг -1 шт.
5. Соединение шланга с пылесосом
6. Контейнер для сбора пыли
7. Регулятор мощности всасывания
8. Кнопка включения/выключения
9. Кнопка сматывания шнура
10. Выпускной фильтр

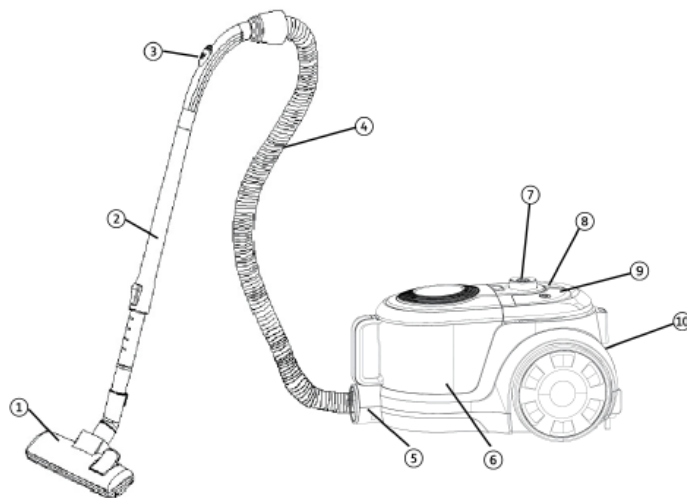

# Эксплуатация

**Внимание:** Немедленно выключите пылесос, если воздухозаборники, щетка для пола или телескопическая трубка засорились. Перед повторным запуском пылесоса удалите вещество, вызывающее засорение:

1. Никогда не используйте пылесос в непосредственной близости от горячих объектов и не всасывайте горячие предметы, такие как окурки или пепел.
2. Вставляйте вилку в розетку только сухими руками.
3. Перед использованием пылесоса уберите с пола большие острые предметы, чтобы не повредить устройство.
4. Не тяните за сетевой кабель при извлечении вилки.

# Подготовка к использованию

1. Наденьте шланг на пылесос, вставив вращающееся соединение шланга в пылесос до щелчка. Чтобы снять шланг, нажмите кнопку сбоку отсоединения шланга и вытяните его.

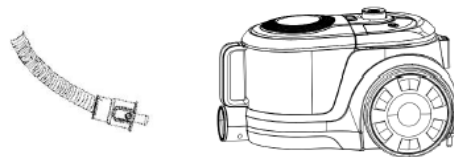

2. Сборка телескопической трубки и принадлежностей:
  - Вставьте телескопическую трубку в другой конец шланга. Раздвиньте трубку до нужной длины.
  - Вставьте телескопическую трубку в щётку для пола.

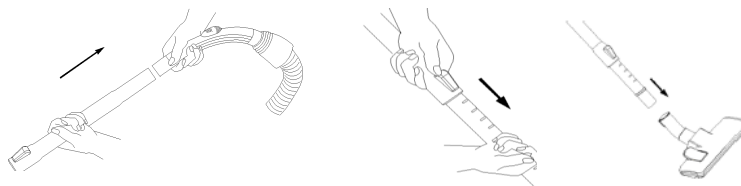

---

## Насадка для пола

Насадка для пола имеет две настройки.

При очистке твердых поверхностей (паркет, напольная плитка и т. д.) насадки-щетки следует выдвигать.

При чистке ковров щетки должны быть задвинуты в насадку. Нажмите кнопку смены щетки, чтобы переключиться между двумя настройками.

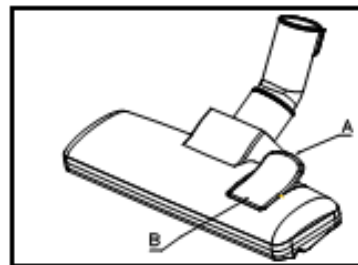

---

## Щелевая насадка 2 в 1

Для радиаторов, углов, плинтусов и т.д.

## Использование

1. Перед использованием устройства сначала разверните гибкий электрический кабель достаточной длины и подключите его к сетевой розетке. Желтая метка на гибком электрическом кабеле — это максимальная длина, которую нельзя превышать.

2. Для включения устройства нажмите кнопку  на корпусе. Отрегулируйте мощность на регуляторе.

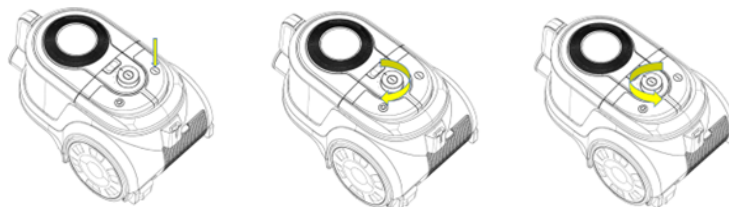

3. Если во время использования нагрузка на изделие будет большой, необходимо уменьшить нагрузку на изделие, отрегулировав мощность или открыв вентиляционный клапан.

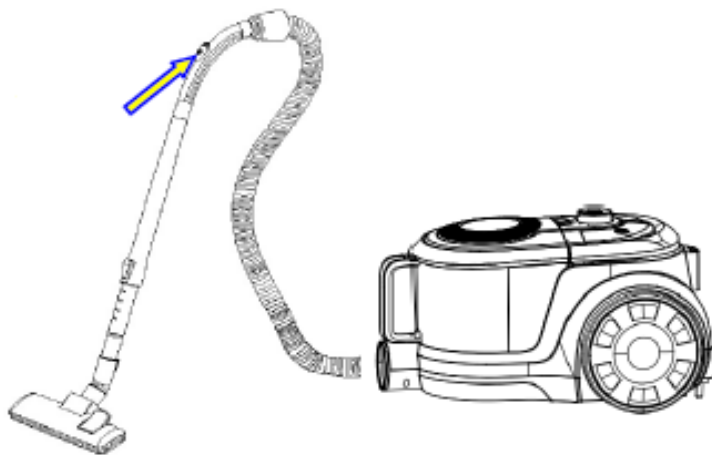

4. Чтобы сматывать кабель питания, нажмите кнопку  и направьте кабель другой рукой, чтобы убедиться, что он не перекручивается и не вызывает повреждений.

**Внимание:** Никогда не используйте пылесос без контейнера для сбора пыли или моторного фильтра, иначе устройство может быть повреждено.

## Чистка и уход

**Внимание:** Перед проведением чистки необходимо выключить пылесос и извлечь вилку из розетки питания.

Наружные поверхности необходимо очищать влажной тканью.

**Внимание:** Использование абразивных чистящих средств не допускается.

### Очистка контейнера для сбора пыли

Опорожняйте пылесборник не позднее, чем когда количество собранной в пылесборник грязи достигнет отметки «MAX» или мощность всасывания упадет.

1. Выключите пылесос и выньте вилку из розетки. Для этого всегда тяните за вилку, а не за кабель.
2. Освободите пылесборник, нажав кнопку фиксатора.

3. Снимите пылесборник с пылесоса.
4. При опорожнении пылесборника держите его низко над мусорным ведром.

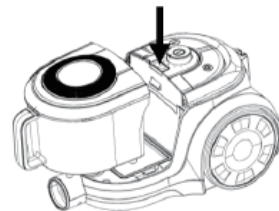

5. Потяните замок на крышке контейнера. Откройте крышку пылесборника и вытряхните пыль в мусорное ведро.

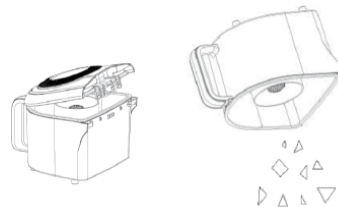

6. Закройте крышку пылесборника.
7. Поместите контейнер обратно в пылесос.
8. Проверьте, надежно ли установлен контейнер.

## Очистка HEPA фильтра двигателя

1. Выключите пылесос и отключите его от сети.

2. Снимите пылесборник и выньте HEPA фильтр.

3. Держите HEPA фильтр двигателя над мусорным ведром (или замените его новым).

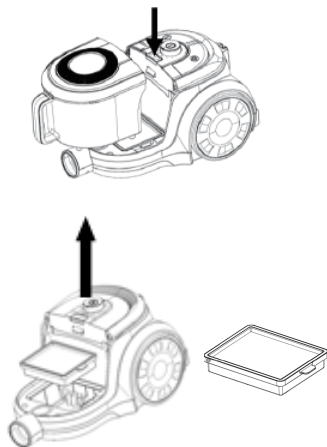

4. Промойте HEPA фильтр и пылесборник под холодной проточной водой и дайте им высохнуть (для просушки фильтра требуется не менее 24 часов).

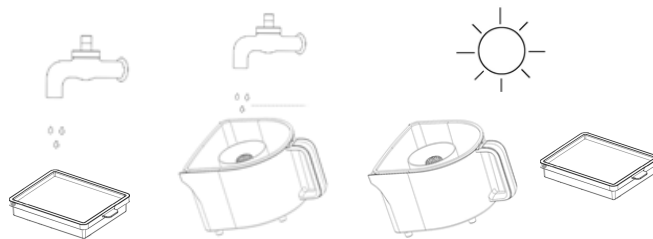

5. Установите пылесборник в пылесос.

6. Проверьте, надежно ли установлен пылесборник.

**Внимание:** Никогда не используйте пылесос без моторного фильтра.

## Очистка выходного HEPA фильтра

HEPA фильтр очищает воздух перед тем, как он выйдет из пылесоса. Вы можете очистить HEPA фильтр следующим образом:

1. Выключите пылесос и выньте вилку из сети.  
Для этого всегда тяните за вилку, а не за кабель.
2. Откройте крышку HEPA фильтра (она находится сзади пылесоса). HEPA фильтр виден, когда крышка открыта.

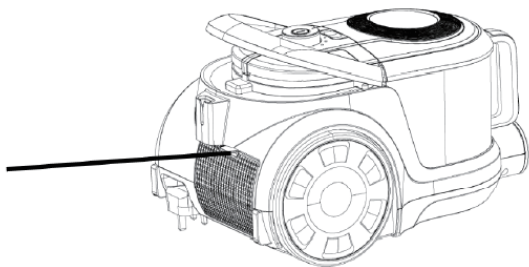

3. Промойте фильтр под холодной проточной водой и дайте ему высохнуть (для просушки фильтра требуется не менее 24 часов).

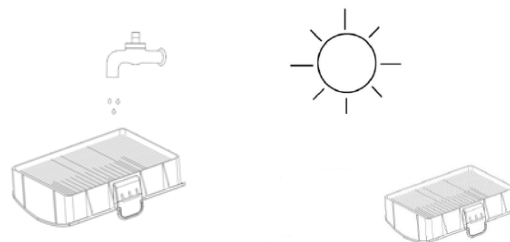

4. Если в месте установки HEPA фильтра есть мусор, обязательно выбросьте его, а затем установите HEPA фильтр (или замените его новым).
5. Закройте крышку HEPA фильтра.

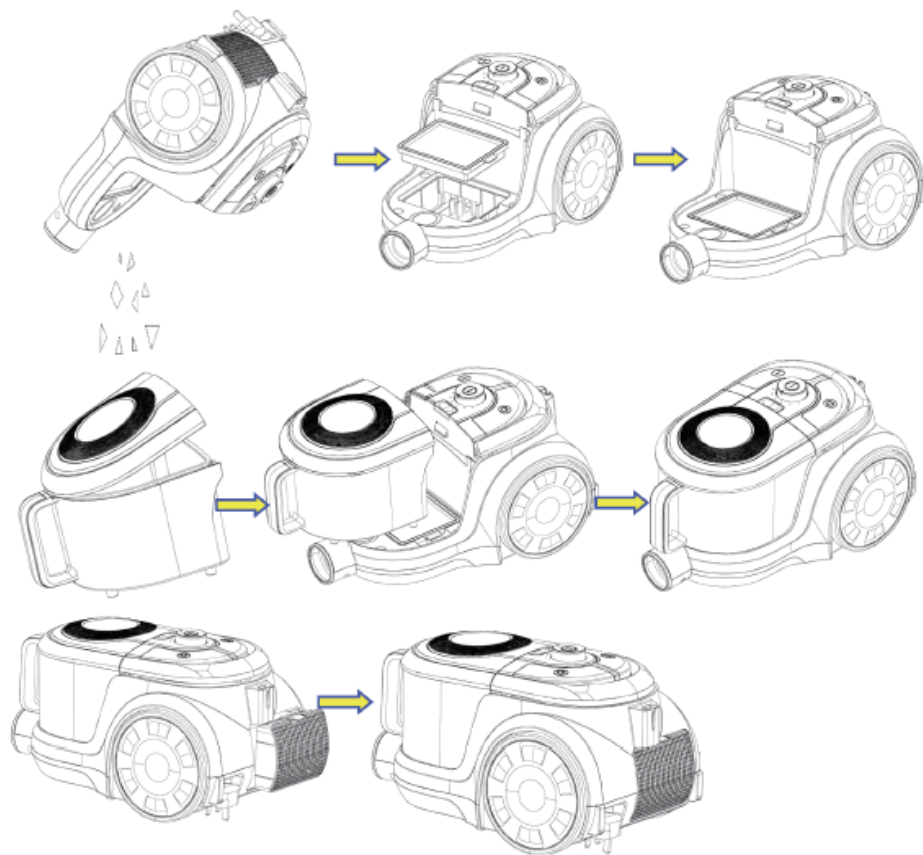

# Технические характеристики

Модель	VC-2011*	
Максимальная потребляемая мощность	2000 Вт	
Мощность всасывания	400 Вт	
Регулятор мощности на корпусе пылесоса	Да	
Параметры электропитания	220-240 В, 50/60 Гц	
Класс защиты от поражения эл. током	II класс	
Контейнер для сбора пыли	Да	
Объем контейнера для сбора пыли	2.5 л	
Фильтр тонкой очистки (HEPA-фильтр)	Да	
Защита от перегрева	Да	
Телескопическая трубка	Да	
Автосматывание шнура питания	Да	
Температурные требования	Эксплуатация (°, С)	+5...+40
	Хранение (°, С)	-30...+40
Требования к влажности	Эксплуатация (%)	15-75 (нет конденсата)
	Хранение (%)	
Размеры устройства (ШхВхГ)	235x425x290 мм	
Вес устройства	5,0 кг	

\* расшифровка цвета: BG - чёрный-серый

## Условия транспортировки, хранения и утилизации

Транспортировка электроприборов осуществляется всеми видами транспорта в соответствии с правилами перевозки грузов, действующими на транспорте конкретного вида. Для перевозки прибора используйте оригинальную заводскую упаковку, исключая возможность воздействия атмосферных осадков и агрессивной среды.

При обнаружении неисправности устройства следует немедленно обратиться в авторизованный сервисный центр или утилизировать устройство.

В целях охраны окружающей среды просим Вас утилизировать упаковочные материалы, батареи и непригодные электронные продукты отдельно. Неправильная утилизация данного изделия может негативно повлиять на окружающую среду и здоровье людей. Для предотвращения подобных последствий необходимо выполнять специальные требования по утилизации.

Для получения более подробной информации о переработке изделия обратитесь в местные органы городского управления, службу сбора бытовых отходов, магазин, где было приобретено устройство или авторизованный сервисный центр.



1. Вы можете поднимать и переносить пылесос за ручку для переноски. Никогда не тяните и не поднимайте пылесос за шнур.
2. Прежде чем убрать пылесос, сматывайте шнур. Для этого отключите устройство из розетки и нажмите кнопку сматывания шнура.
3. Для экономии места пылесос можно хранить вертикально на торцевой крышке. Телескопическую трубу можно повесить на пылесос, вставив парковочное крепление в вертикальное парковочное крепление.

# Информация от производителя

## Изготовитель:

Компания Сучжоу Сюлинг Электрик  
Здание 2, 555, Хеан Роуд, Город Линху,  
Район Учжун, Сучжоу

## Импортер:

ООО «Реванш»  
410506, Россия, Саратовская область,  
гор. Саратов, тер. Вольский тракт, стр. 14  
тел: +7 8452 746 746

## Авторизованный сервисный центр:

ООО «Сервисный центр «Реванш»  
410506, Россия, Саратовская область,  
г. Саратов, тер. Вольский тракт, стр. 14/1.  
410056, Россия, Саратовская обл.,  
г. Саратов, ул.им. Чапаева В.И., 32/36.  
тел: +7 8452 744 566  
сайт: [screvansh.ru](http://screvansh.ru)

Все устройства MANYA снабжены наклейками, которые содержат серийный номер устройства. В серийном номере зашифрована информация о дате выпуска устройства.

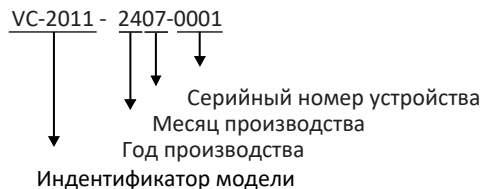

# ГАРАНТИЯ И РЕМОНТ

## Общие сведения:

Настоящие условия гарантии действительны на территории Российской Федерации, если иные условия не установлены действующим законодательством. Убедительно просим Вас во избежание недоразумений внимательно изучить Инструкцию по эксплуатации и проверить правильность заполнения гарантийного талона.

Любые претензии по качеству изделия рассматриваются только после предварительной проверки качества изделия представителем авторизованного сервисного центра (п.5 ст.18 ФЗ «О защите прав потребителей»).

При оформлении покупки товара, требуйте проверки комплектности, внешнего вида и (при возможности) основных режимов работы изделия, правильность и полноту заполнения настоящего гарантийного талона.

При возникновении недостатков во время бережной и правильной эксплуатации товара обращайтесь в ближайшие авторизованные сервисные центры (далее по тексту - АСЦ). Адреса и номера телефонов АСЦ Вы можете узнать: у продавца, где приобрели товар, на сайте компании: [www.mymanya.ru](http://www.mymanya.ru), либо по телефону: 8 800 700 47 00. Только АСЦ имеют право и соответствующую квалификацию обслуживать, диагностировать либо ремонтировать товары торговой марки MANYA, VR.

## Технические данные. Шильд изделия.

Гарантийные обязательства обретают силу при возможности однозначного определения гарантийности изделия, для чего необходимо: наличие правильно указанных в гарантийном талоне модели, серийного номера, а также совпадение серийного номера и модели на изделии с указанными в гарантийном талоне.

Идентификационные данные также размещены на шильде изделия. Запрещается вносить какие-либо изменения в идентификационные данные в гарантийном талоне и на самом изделии. Нарушение этих условий может привести к необходимости проведения экспертизы для установления гарантийности изделия и может послужить отказом в гарантийном обслуживании изделия.

Данным гарантийным талоном продавец, импортер подтверждают принятие на себя обязательств по удовлетворению требований потребителей в сроки, установленные действующим законодательством о защите прав потребителей, а также гражданским законодательством РФ, при условии обнаружения производственных недостатков изделия.

Однако, продавец или импортер оставляют за собой право отказать в гарантийном сервисном обслуживании изделия в случае несоблюдения изложенных ниже условий. Все условия гарантийных обязательств действуют в рамках законодательства о защите прав потребителей и гражданского законодательства и регулируются законодательством страны, на территории которой они предоставлены.

**Гарантийный срок равен:** 12 (двенадцать) месяцев с даты передачи изделия потребителю, при условии соблюдения настоящих рекомендаций. При отсутствии чека, подтверждающего дату продажи, и отсутствия печати продавца в гарантийном талоне, гарантийный срок исчисляется от даты выпуска изделия и равен 12 (двенадцать) месяцам.

**Срок службы равен:** 3 (три) года.

## Условия гарантии:

Гарантия предоставляется только на модели, введенные в гражданский оборот компанией ООО «Реванш» в соответствии с действующим законодательством РФ.

Гарантия предоставляется потребителям, при условии, что товар приобретен и используется для личных или бытовых нужд, не связанных с предпринимательской деятельностью.

Покупатель обязуется при возникновении неисправности в изделии обратиться в первую очередь в АСЦ для проведения диагностики товара и последующего гарантийного ремонта.

**Гарантийные обязательства не распространяются** на принадлежности и аксессуары, входящие в комплектность изделия - элементы питания (батарейки, аккумуляторы), монтажные приспособления, также гарантия не распространяется на:

**микроволновые печи:** на стеклянные блюда, роликовые кольца, муфты вала мотора, слюдяные пластины, предохранители, аккумуляторы, лампочки;

**духовые шкафы:** на внешние и внутренние стекла дверей, стеклянные поверхности панели управления, ручки двери, телескопические направляющие, стеклянные тарелки, керамические тарелки, вертела, термощупы, лампочки;

**пылесосы:** на щетки, насадки, трубки, шланги, пылесборники, фильтры, аккумуляторы;

**стиральные машины и сушильные машины:** на шланги для подвода и слива воды;

**посудомоечные машины:** на шланги для подвода и слива воды, распырскиватели;

**варочные панели:** ручки управления, чугунные решетки, газовые конфорки, жиклеры;

**кухонные вытяжки:** на декоративные короба, воздухопроводы, фильтры, лампочки;

**холодильники:** полки (стеклянные, пластмассовые), лотки и ящики, лампочки;

**прочую МБТ:** на аксессуары и принадлежности, идущие в комплекте, расходные материалы (предметы с ограниченным сроком службы), пульты дистанционного управления.

## Изделие снимается с гарантийного обслуживания в случаях:

если изделие использовалось в целях, не соответствующих его прямому назначению;

если нарушены правила эксплуатации, изложенные в Руководстве по эксплуатации;

нарушения сохранности гарантийных пломб;

если изменен, удалён или неразборчив серийный номер изделия;

изменения внутреннего устройства или попытки самостоятельного ремонта изделия;

получения деформации, изменения геометрии корпуса товара;

монтажа, подключения и установки изделия, выполненных не в соответствии с Руководством по эксплуатации.

**Гарантийные обязательства не распространяются на:**

механические повреждения, возникшие после передачи изделия потребителю;  
повреждения, вызванные воздействием влаги, высоких или низких температур, коррозией, окислением, чрезмерным запылением (например, строительная пыль);  
повреждения, вызванные попаданием внутрь посторонних предметов, веществ, жидкостей, насекомых, животных;  
повреждения, вызванные стихией, пожаром, бытовыми факторами, случайными внешними факторами (скачок напряжения в электрической сети, гроза и т.д.);  
дефекты, возникшие вследствие естественного износа при эксплуатации изделия. При этом под естественным износом понимаются последствия эксплуатации изделия, вызвавшие ухудшение их технического состояния и внешнего вида из-за использования данного изделия или использования агрессивных чистящих средств, приведших к удалению символов и надписей на внешних поверхностях товара;  
образования на нагревательных элементах избыточного слоя накипи/окисления (при повышенной жесткости воды необходима обработка соответствующими составами);  
недостатки, вызванные в результате несоблюдения требований в виде обязательной очистки фильтров, или изделия в целом (например пылесосы, вытяжки и т.д.);  
повреждения, вызванные несоответствием стандартам параметров электрических сетей и других подобных внешних факторов.

**Не подлежат гарантийному ремонту изделия** с дефектами, возникшими вследствие выхода из строя деталей, обладающих ограниченным сроком службы или ограниченным гарантийным сроком. В вышеуказанных случаях продавец, импортер, изготовитель снимает с себя ответственность за возможный вред и ущерб, прямо или косвенно нанесенный продукцией людям, домашним животным или имуществу.

**Изделие может быть снято с гарантийного обслуживания**, если будет установлено, что нарушены гарантийные пломбы, имеются следы некачественной разборки и других, не предусмотренных инструкцией по эксплуатации, вмешательств. Настройка и установка (сборка, подключение и т.п.) изделия, описанные в документации, прилагаемой к товару, могут быть выполнены как самим пользователем, так и специалистами АСЦ соответствующего профиля и фирм-продавцов (на платной основе). Об установке изделия специалистами АСЦ делается соответствующая отметка в гарантийном талоне. Лицо (организация), установившее изделие, несет ответственность за правильность и качество установки (настройки). Стоит обратить внимание на значимость правильной установки изделия, как для его надежной работы, так и для получения гарантийного и бесплатного сервисного обслуживания. Необходимо требовать от специалиста по установке внести все необходимые сведения об установке в гарантийный талон. Настройка изделия, порядок которой изложен в Руководстве по эксплуатации, не относится к понятию гарантийного обслуживания.

Производитель оставляет за собой право изменять характеристики устройств и их комплектность без предварительного уведомления.

*Уважаемые покупатели! Перед обращением в сервисный центр внимательно изучите раздел «Возможные неисправности» в Руководстве по эксплуатации. Соблюдайте правила эксплуатации и бережно относитесь к приобретенному товару.*

ООО «Реванш»

---

Наименование изделия:

Модель:

Серийный номер:

Дата продажи:

Фирма-продавец изделия:

Адрес фирмы-продавца и номер телефона:

Отметка об установке (монтаже) изделия:

С условием гарантийного обслуживания ознакомлен и согласен. Подтверждаю получение исправного изделия. Претензий к внешнему виду не имею.

Печать

---

Подпись покупателя

Отрывной талон 1	Отрывной талон 2	Отрывной талон 3
Модель	Модель	Модель
Серийный номер	Серийный номер	Серийный номер
Дата продажи	Дата продажи	Дата продажи
Продавец:	Продавец:	Продавец:
Информация о покупателе:	Информация о покупателе:	Информация о покупателе: